

1. Титульный лист
2. Содержание проекта
3. План обмеров
4. План демонтажных работ
5. План монтажных работ
6. План заполнения дверных проемов
7. План размещения мебели
8. План отопительных приборов
9. План санитарно-технического оборудования
10. План санитарно-технического оборудования. Подбор оборудования
11. План размещения розеток
12. План размещения освещения
13. План размещения освещения. Подбор осветительных приборов
14. План сценариев освещения
15. План напольных покрытий
16. План потолка
17. План разверток помещений

Развертки:

18. Прихожей и гостиной
19. Гардеробной и гостевого с/у
20. Кухни-столовой
21. Коридора и прачечной
22. С/у мальчика
23. Детской мальчика
24. Детской
25. С/у девочки
26. Гостевой комнаты, кабинета и хозяйской гардеробной
- 27-28. Хозяйского с/у
29. Спальни

Спецификации:

- 30-43. Санитарно-технического оборудования
- 44-45. Плитки
- 46-55. Осветительных приборов

Экспликация мебели:

- 56-57. Прихожей и гостиной
58. Кухни
59. Прачечной
60. Гостевого с/у, детской и с/у мальчика
- 61-62. Детской девочки
63. Гостевой комнаты, кабинета и хозяйского с/у
64. Хозяйской спальни

Визуализации:

65. Прихожей
66. Гардеробной
- 67-68. Гостиной
- 69-70. Кухни-столовой
71. Гостевого с/у
- 72-73. Коридора
74. Прачечной
75. С/у мальчика
- 76-77. Детской мальчика
- 78-79. Детской девочки
80. С/у девочки
81. Гостевой комнаты
- 82-83. Кабинета
84. Хозяйской гардеробной
- 85-86. Хозяйского с/у
- 87-89. Спальни

Содержание проекта			Дата	Лист
			28.01.20	2





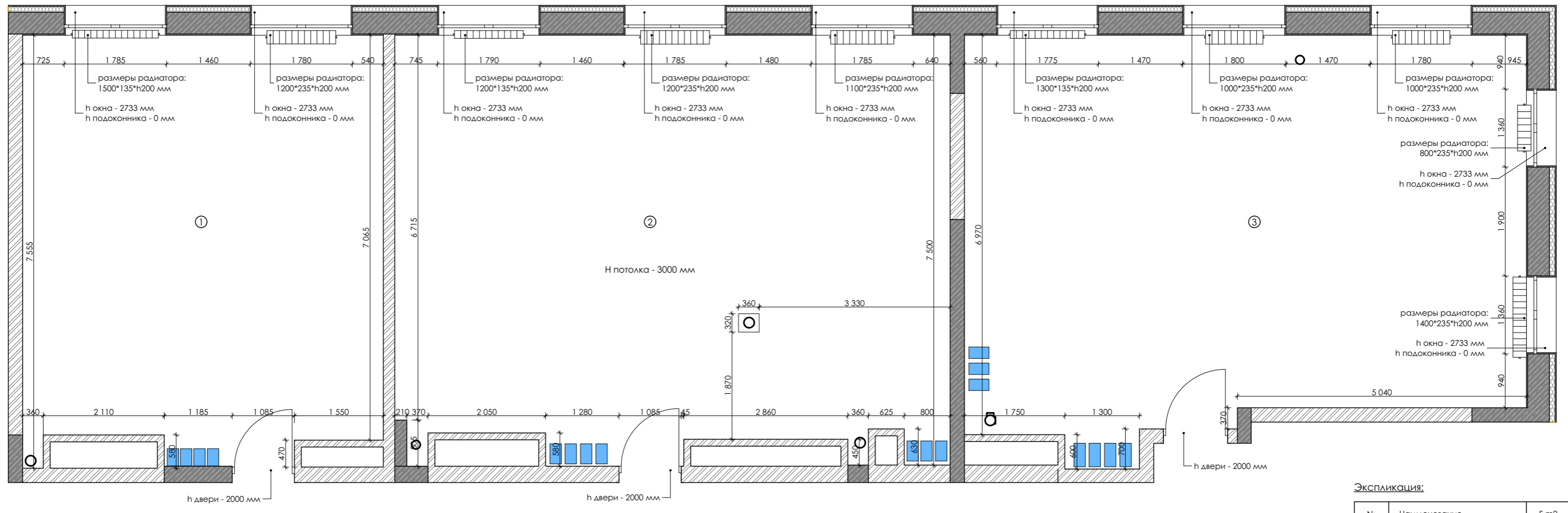



План обмеров

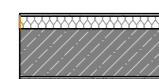

ЭКСПЛИКАЦИЯ:

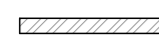
№	Наименование	S, м2
1	Помещение 1	45,92
2	Помещение 2	70,49
3	Помещение 3	67,76
Общая площадь		184,17

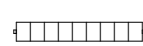
Условные обозначения:

-  - внешние стены из железобетона и утеп.
-  - несущие железобетонные конструкции
-  - перегородки из газоблока
-  - вентиляционный канал
-  - радиатор
-  - канализация

План обмеров	Дата	Лист	
	28.01.20	3	



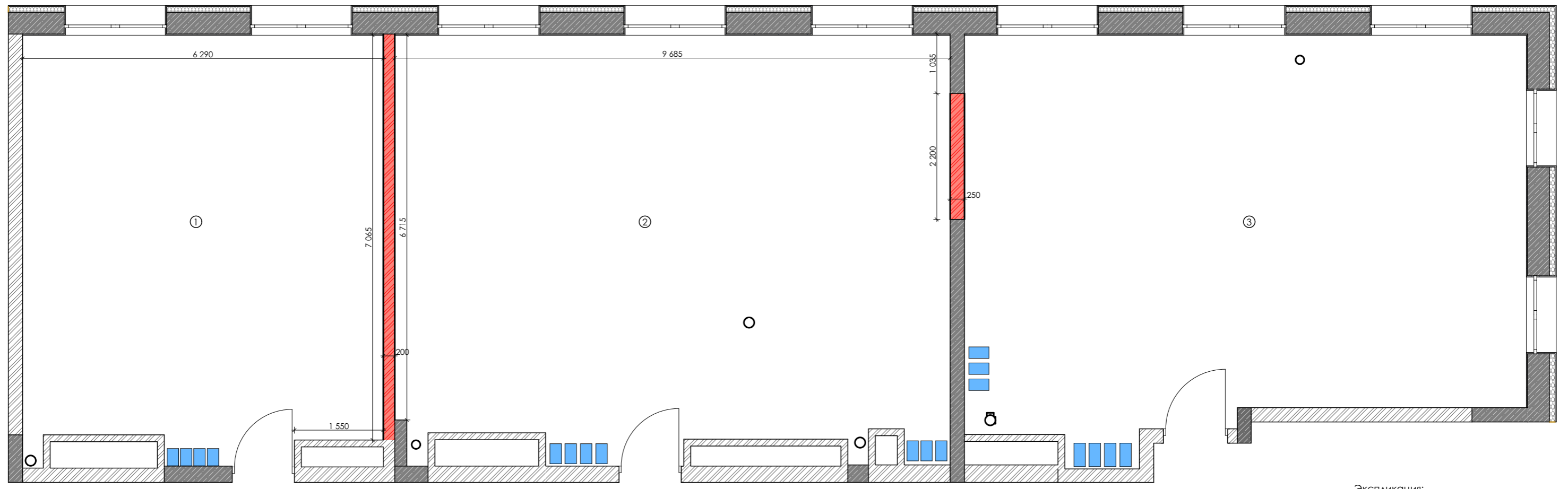



План демонтажных работ

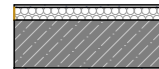

Экспликация:

№	Наименование	S,m2
1	Помещение 1	45,92
2	Помещение 2	70,49
3	Помещение 3	67,76
Общая площадь		184,17

Условные обозначения:

-  - внешние стены из железобетона и утепления
-  - несущие железобетонные конструкции
-  - перегородки из газоблока
-  - демонтаж перегородки из газоблока
-  - вентиляционный канал
-  - канализация

План демонтажных работ	Дата	Лист	
	28.01.20	4	

План монтажных работ

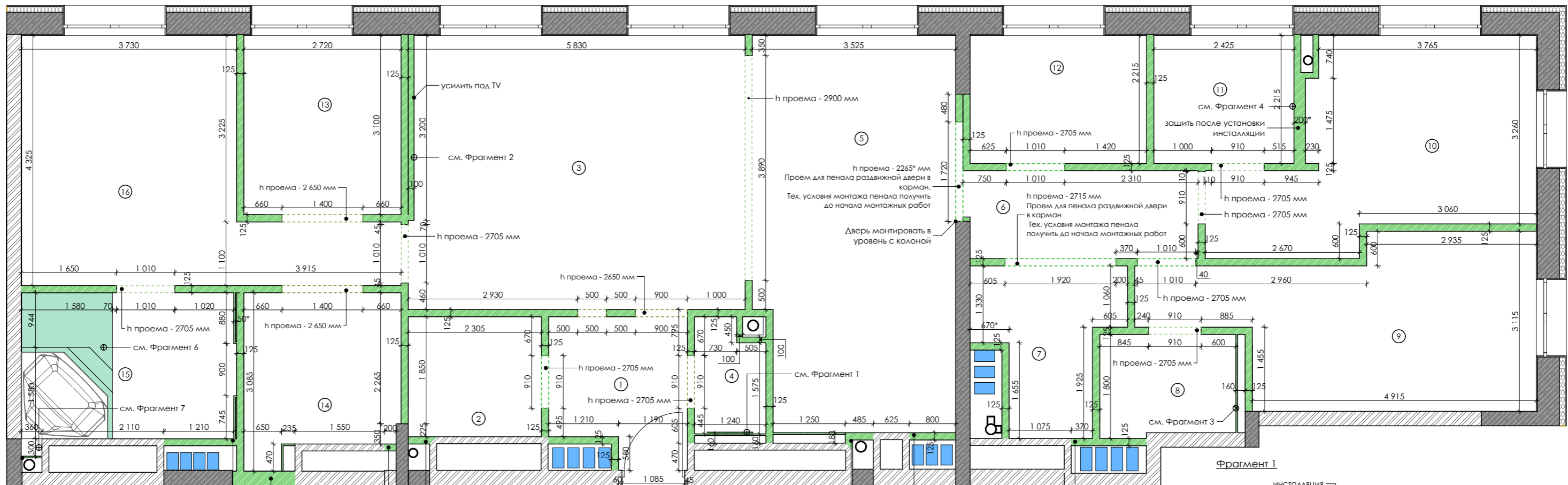

сделать максимально возможную глубину для ниши
 защитить ГКЛ в уровень выступающей стены
 защитить ГКЛ в уровень выступающей стены
 защитить ГКЛ в уровень выступающей стены
 защитить ГКЛ в уровень выступающей стены
 защитить ГКЛ в уровень выступающей стены
 защитить ГКЛ в уровень выступающей стены

Фрагмент 3
 зашить и обесшумить дверной проем (двери снаружи оставить)

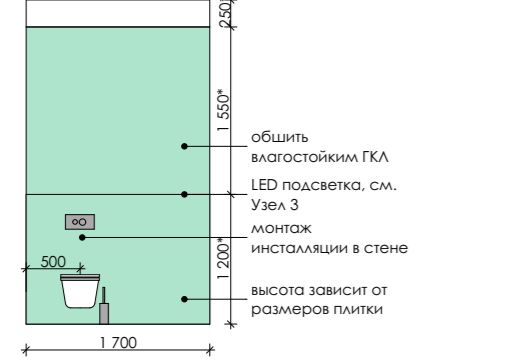

Фрагмент 4

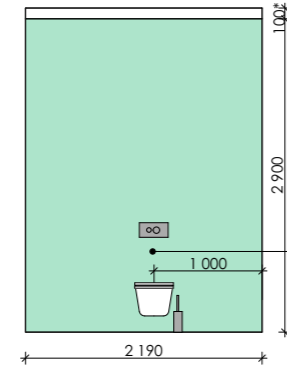

Фрагмент 5

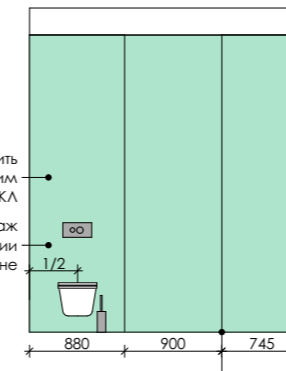

Фрагмент 6. Вид сверху

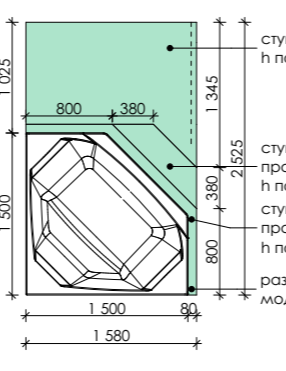

Фрагмент 7

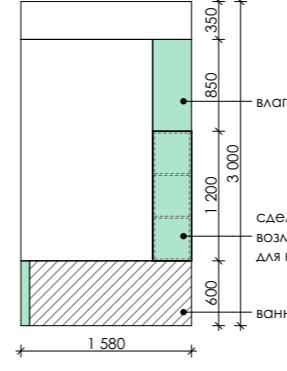

Условные обозначения:

- внешние стены из железобетона и утепления
- несущие железобетонные конструкции
- перегородки из газоблока
- монтаж перегородки из кирпича или ГКЛ
- монтаж дверной перемычки
- вентиляционный канал
- канализация

Примечания:

1. Высота дверных проемов дана от уровня чистого пола.
2. Размеры со "мм" уточнить по месту.
3. Размеры даны проектные и могут отличаться от фактических.
4. Обесшумить канализационные стояки перед их зашивкой.

Фрагмент 2

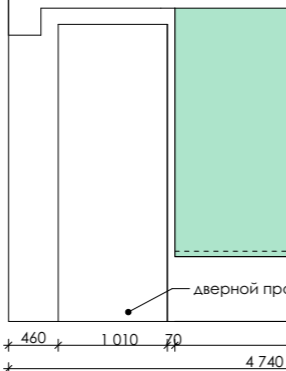

Фрагмент 6. Фронтальный вид

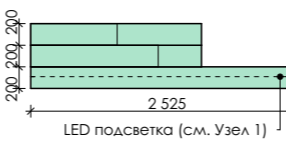

Узел 1

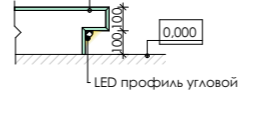

Узел 2

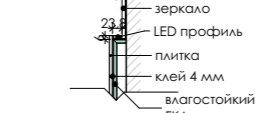

Узел 3

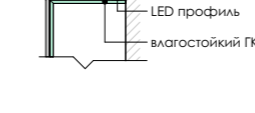

Узел 4

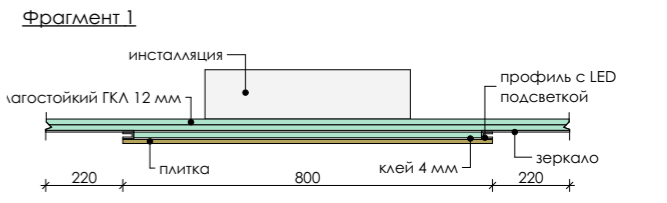
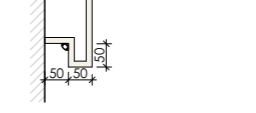

Экспликация:

№	Наименование	S, m2
1	Прихожая	5,76
2	Гардеробная	4,73
3	Гостиная	28,16
4	С/у готовой	2,49
5	Кухня-столовая	23,62
6	Коридор	5,39
7	Прачечная	5,32
8	С/у для мальчика	4,35
9	Детская для мальчика	16,89
10	Детская для девочки	17,34
11	С/у для девочки	5,49
12	Спальня гостевая	6,98
13	Кабинет	8,84
14	Гардеробная хозяйская	7,40
15	С/у хозяйский	9,90
16	Спальня хозяйская	18,98
Общая площадь		171,64



План заполнения дверных проемов

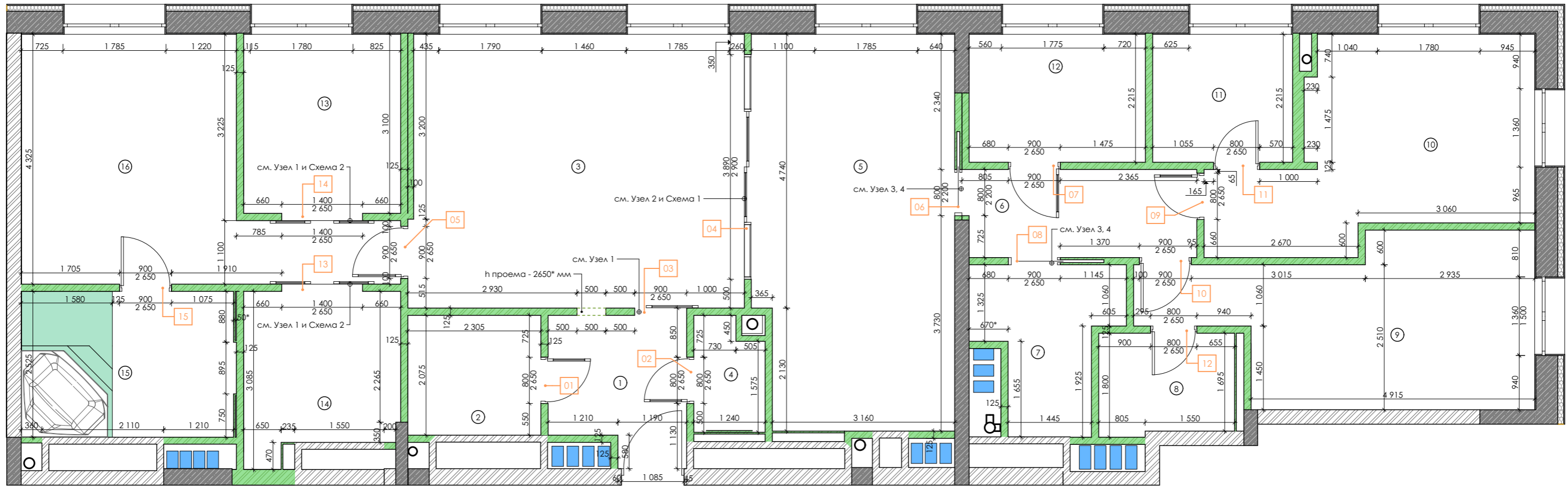

Спецификация дверных проемов

№	Размеры проема	Вид двери	Открывание	Отделка
1	800 × 2 650 мм	Распашная	на себя правая	Со стороны прихожей - шпон Walnut Natural Touch vertical grain. Со стороны гардеробной - шпон Walnut Natural Touch vertical grain.
2	800 × 2 650 мм	Распашная	на себя правая	Со стороны прихожей - под покраску. Со стороны гост. с/у - шпон Walnut Natural Touch vertical grain.
3	900 × 2 650 мм	Раздвижная	вдоль стены	Со стороны прихожей - зеркало Classic Mirror. Со стороны гостиной - зеркало Classic Mirror.
4	3 890 × h2 900 мм	Раздвижная	4 полотна. 2 глухие, 2 раздвижные в центре	Профиль Alluminio Anodizzato. Стекло прозрачное trasparente.
5	900 × 2 650 мм	Распашная	от себя левая	Со стороны спальни - шпон Walnut Natural Touch vertical grain. Со стороны гостиной - шпон Walnut Natural Touch vertical grain.
6	800 × 2 200 мм	Раздвижная	внутри стены	Со стороны кухни - покраска в цвет NCS S 0603-Y40R. Со стороны коридора - покраска в цвет NCS S 0505-R50B.
7	900 × 2 650 мм	Распашная	на себя правая	Со стороны коридора - шпон Walnut Natural Touch vertical grain. Со стороны гост. комнаты - шпон Walnut Natural Touch vertical grain.
8	900 × 2 650 мм	Раздвижная	внутри стены	Отделка. Со стороны коридора - покраска в цвет NCS S 0603-Y40R. Со стороны прачечной - покраска в цвет NCS S 0603-Y40R.
9	800 × 2 650 мм	Распашная	на себя левая	Со стороны коридора - покраска в цвет NCS S 0603-Y40R. Со стороны детской девочки - покраска в цвет NCS S 0505-R50B.
10	900 × 2 650 мм	Распашная	от себя правая	Со стороны коридора - покраска в цвет NCS S 0603-Y40R. Со стороны детской мальчика - покраска в цвет NCS S 0603-R80B.
11	800 × 2 650 мм	Распашная	от себя правая	Со стороны детской девочки - покраска в цвет NCS S 0505-R50B. Со стороны с/у девочки - покраска в цвет NCS S 0603-Y40R.
12	800 × 2 650 мм	Распашная	от себя правая	Со стороны детской мальчика - покраска в цвет NCS S 0603-R80B. Со стороны с/у мальчика - покраска в цвет NCS S 0603-R80B.
13	1400 × 2 650 мм	Раздвижная двойная	вдоль стены	Профиль Alluminio Anodizzato. Стекло прозрачное bronzo.
14	1400 × 2 650 мм	Раздвижная двойная	вдоль стены	Профиль Alluminio Anodizzato. Стекло прозрачное bronzo.
15	800 × 2 650 мм	Распашная	на себя правая	Со стороны спальни - шпон Walnut Natural Touch vertical grain. Со стороны хозяйского с/у - под покраску.

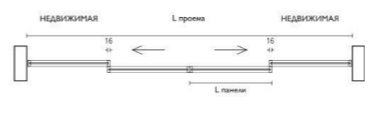
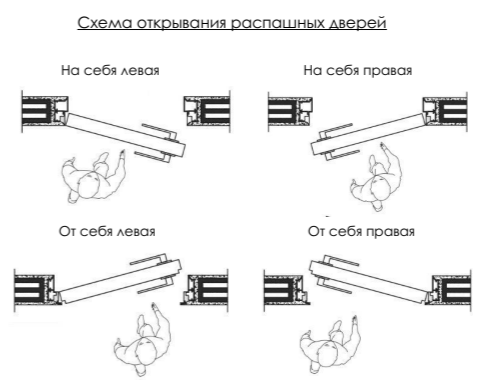
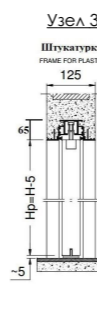
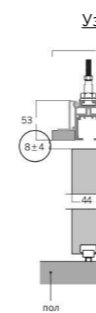
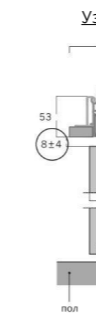
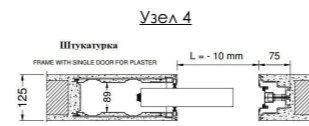

Экспликация:

№	Наименование	S,m2
1	Прихожая	5,76
2	Гардеробная	4,73
3	Гостиная	28,16
4	С/у гостевой	2,49
5	Кухня-столовая	23,62
6	Коридор	5,39
7	Прачечная	5,32
8	С/у для мальчика	4,35
9	Детская для мальчика	16,89
10	Детская для девочки	17,34
11	С/у для девочки	5,49
12	Спальня гостевая	6,98
13	Кабинет	8,84
14	Гардеробная хозяйская	7,40
15	С/у хозяйский	9,90
16	Спальня хозяйская	18,98
Общая площадь		171,64

Примечания:

1. Разматривать вместе с листом №5 (План монтажных работ).
2. Указаны размеры дверных полотен.





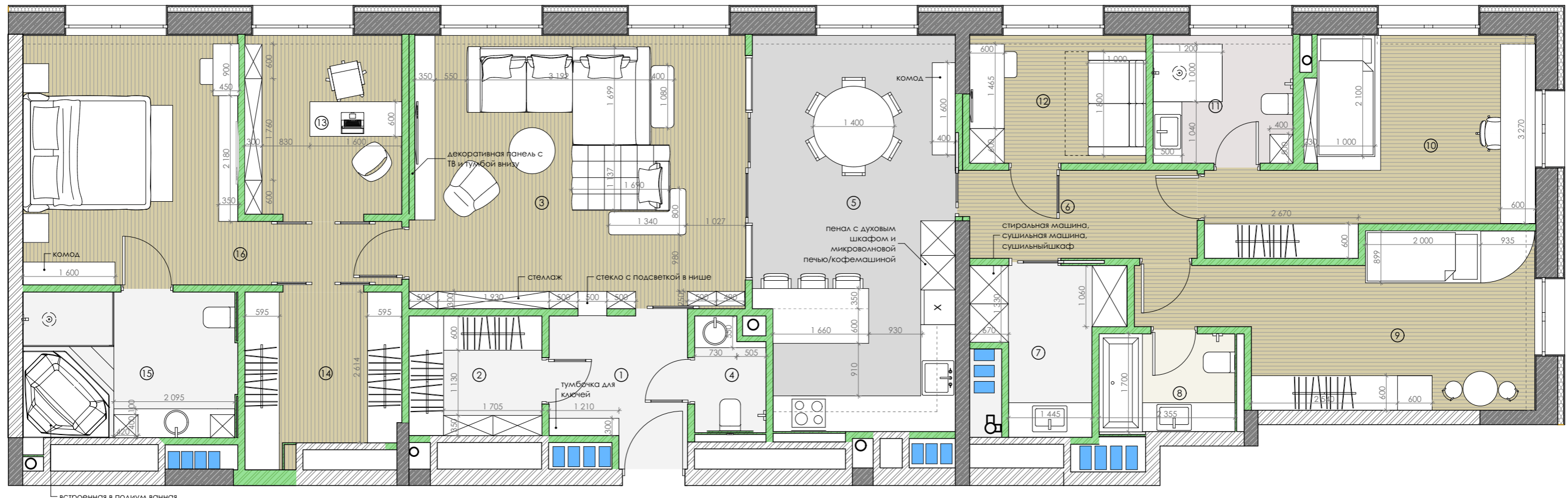



План размещения мебели

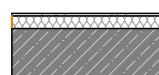

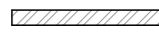
встроенная в подиум ванная

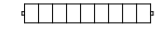
Условные обозначения:

-  - внешние стены из железобетона и утепления
-  - несущие железобетонные конструкции
-  - перегородки из газоблока
-  - монтаж перегородки из кирпича или ГКЛ
-  - радиатор
-  - вентиляционный канал
-  - канализация

Примечания:

1. Размеры мебели и оборудования даны проектные и могут отличаться от фактических.

Экспликация:

№	Наименование	S,m2
1	Прихожая	5,76
2	Гардеробная	4,73
3	Гостиная	28,16
4	С/у готовой	2,49
5	Кухня-столовая	23,62
6	Коридор	5,39
7	Прачечная	5,32
8	С/у для мальчика	4,35
9	Детская для мальчика	16,89
10	Детская для девочки	17,34
11	С/у для девочки	5,49
12	Спальня гостевая	6,98
13	Кабинет	8,84
14	Гардеробная хозяйская	7,40
15	С/у хозяйский	9,90
16	Спальня хозяйская	18,98
Общая площадь		171,64

План размещения мебели	Дата	Лист
	28.01.20	7



План отопительных приборов

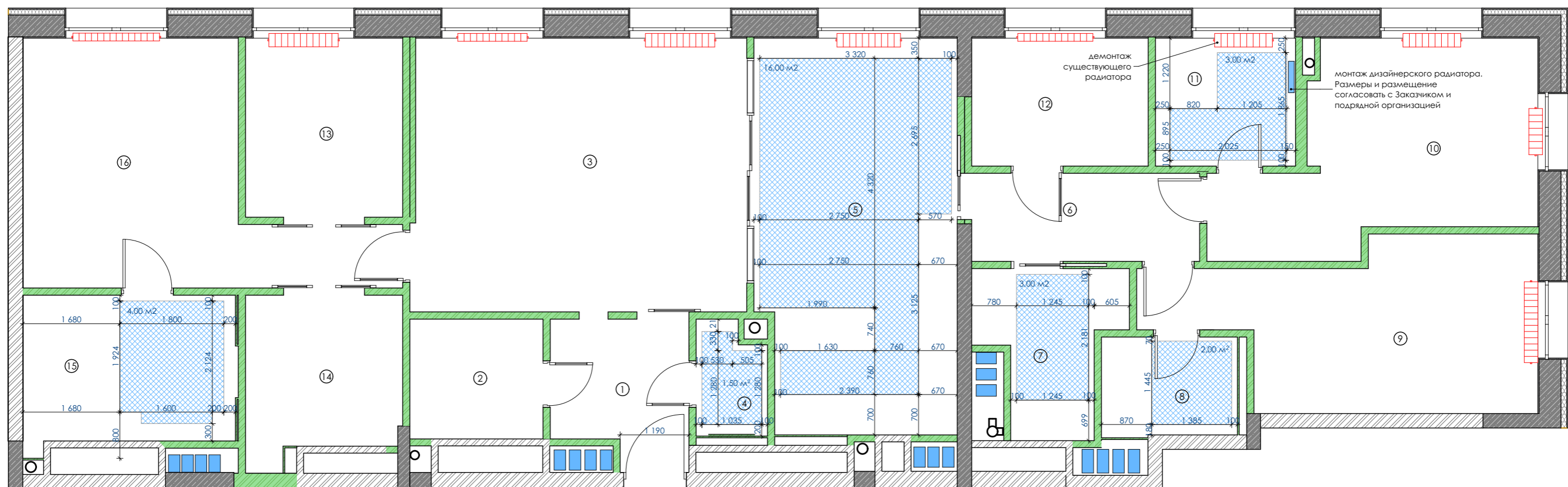

Условные обозначения:

- демонтаж радиатора

- теплый пол

- монтаж радиатора

Примечания:

1. За отметку 0,000 условно брать уровень чистого пола.
2. Все размеры уточнить по фактическим обмерам.
3. Демонтировать существующие радиаторы и установить внутрипольные конвекторы (кроме с/у для девочки). Модель и размещение согласовать с Заказчиком и подрядной организацией.
4. В с/у для девочки монтировать настенный радиатор. Модель и размещение согласовать с Заказчиком и подрядной организацией.
5. Регулировку теплого пола выполнить с помощью системы "Умный Дом". Размещение панелей согласовать с Заказчиком и подрядчиками.
6. Сделать расчет энергоэффективности радиаторов и при необходимости учесть размещение теплого пола в жилых помещениях.

ЭКСПЛИКАЦИЯ:

№	Наименование	S,m2
1	Прихожая	5,76
2	Гардеробная	4,73
3	Гостиная	28,16
4	С/у готовой	2,49
5	Кухня-столовая	23,62
6	Коридор	5,39
7	Прачечная	5,32
8	С/у для мальчика	4,35
9	Детская для мальчика	16,89
10	Детская для девочки	17,34
11	С/у для девочки	5,49
12	Спальня гостевая	6,98
13	Кабинет	8,84
14	Гардеробная хозяйская	7,40
15	С/у хозяйский	9,90
16	Спальня хозяйская	18,98
Общая площадь		171,64

План отопительных приборов

Дата
28.01.20Лист
8

План санитарно-технического оборудования



Схема 1



Примечания:

1. За отметку 0,000 условно брать уровень чистого пола.
2. Все размеры уточнить по фактическим обмерам.
3. Привязки точек ВК уточнить по факту возведенных перегородок.
4. Разсматривать вместе с развертками помещений и спецификацией санитарно-технического оборудования.
5. Выводы для подключения водопровода и канализации брать с монтажных схем купленных сантех. приборов.
6. Размеры выводов указаны до центра канализации (холодная и горячая по бокам) с учетом плитки.
7. Обеспечить доступ для счетчиков водоснабжения.
8. Предусмотреть установку системы "антипотоп" с размещением датчиков во всех "мокрых" зонах. Блок управления разместить в щитке слаботочки.
9. Предусмотреть установку проточных водонагревателей. Их размещение согласовать с Заказчиком и подрядной организацией.

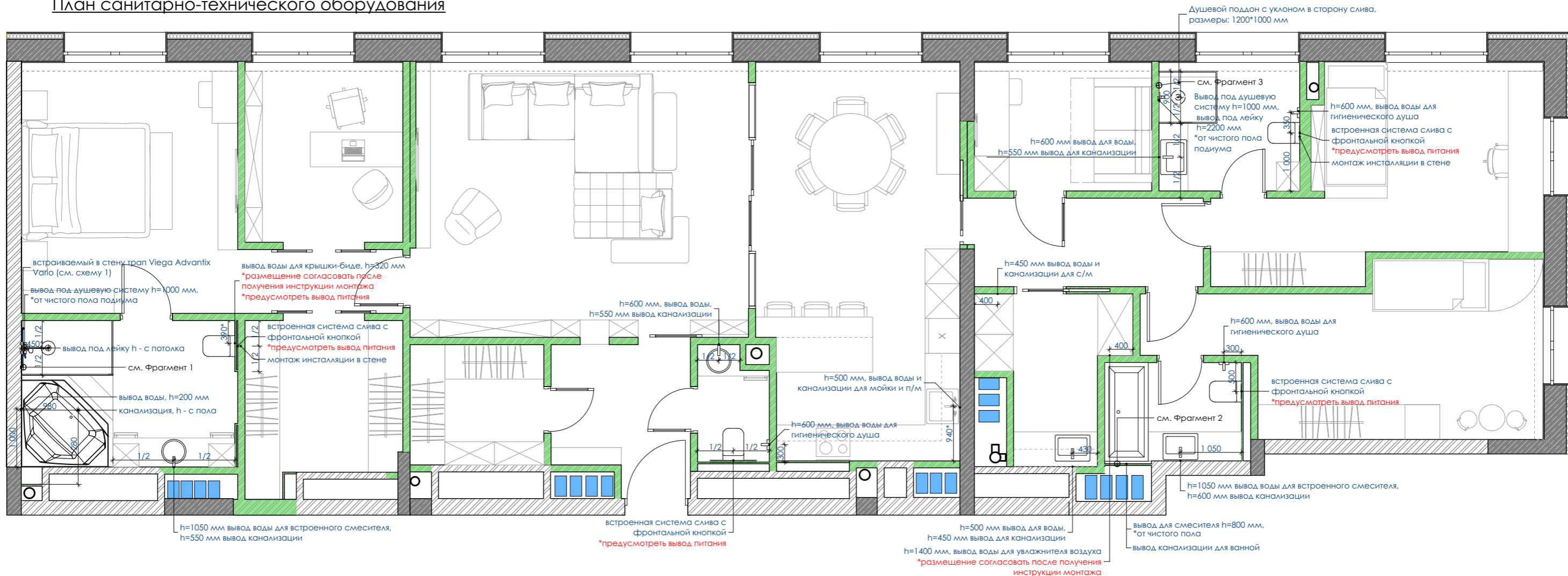
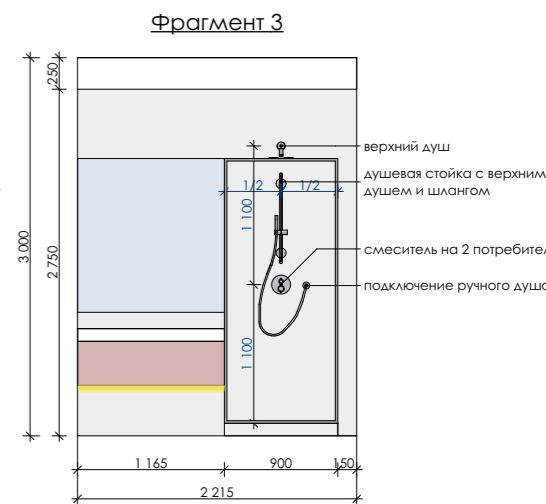
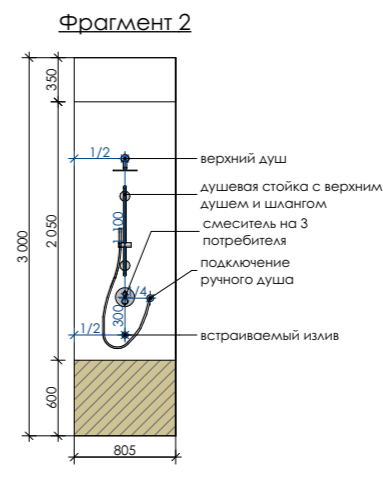
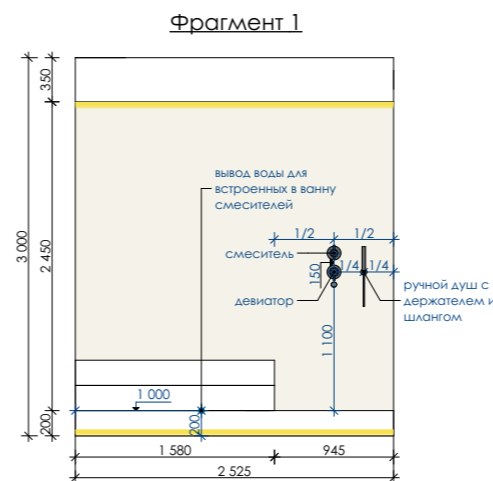
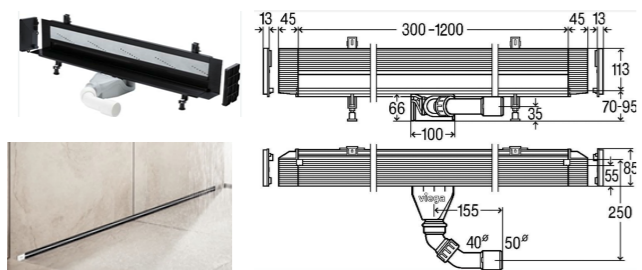

План санитарно-технического оборудования. Подбор оборудования

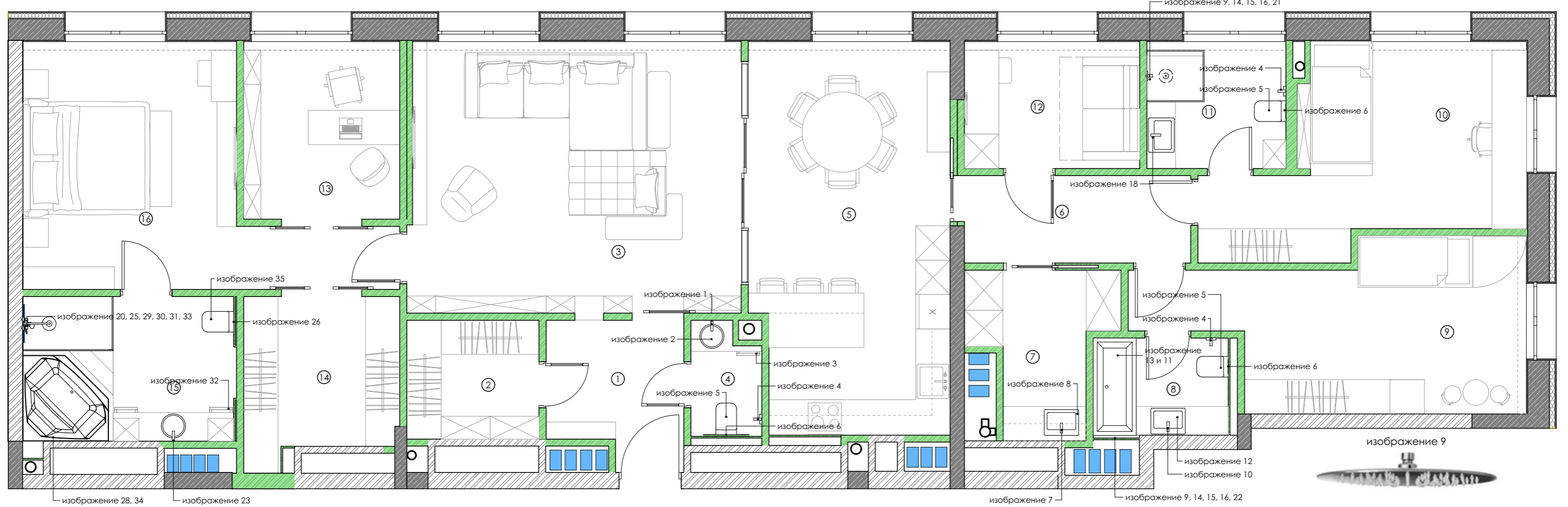

изображение 1  CR - Cromo	изображение 2 	изображение 3 	изображение 4  CR - Cromo	изображение 5 	изображение 6 	изображение 7  CR - Cromo	изображение 8 	изображение 10  CR - Cromo	изображение 11 	
изображение 12 	изображение 13 	изображение 14  CR - Cromo	изображение 15  CR - Cromo	изображение 16 	изображение 17  RS-Russia Bl-Blanco Osoko	изображение 18 	изображение 20 	изображение 21 	изображение 22 	
изображение 23 	изображение 25 	изображение 26 	изображение 27 	изображение 28 	изображение 29  bamp	изображение 30 	изображение 31 	изображение 32 	изображение 33 	
изображение 34 	изображение 35 	<p>Примечания:</p> <p>1. Разматривать вместе с планом санитарно-технического оборудования (лист №9) и развертками помещений.</p>								
<p>План санитарно-технического оборудования. Подбор оборудования</p>								<p>Дата 28.01.20</p>	<p>Лист 10</p>	

План размещения розеток

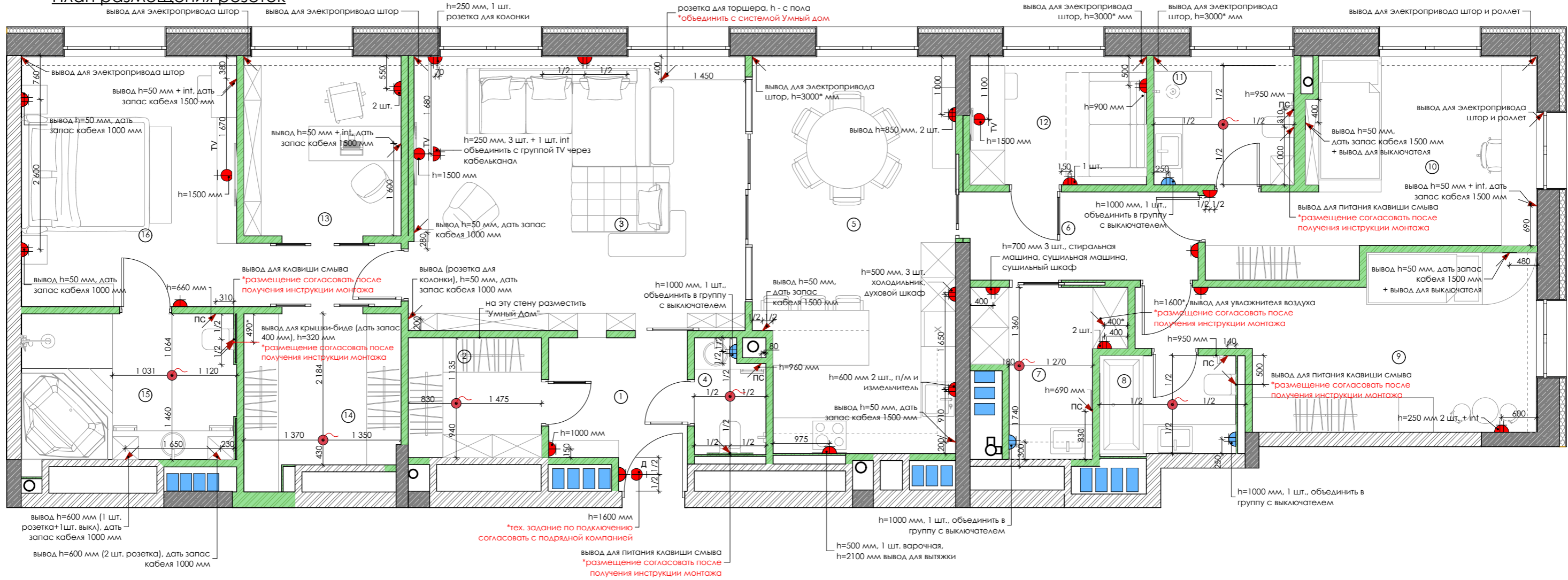

Примечания:

1. Предусмотреть питание для вентиляции в с/у, гардеробных и прачечной.
2. Все розетки на h=250 мм (кроме отмеченных).
3. Все выключатели на расстоянии 150 мм от угла стены или дверного проема (кроме отмеченных).
4. За отметку 0,000 условно принять уровень чистого пола.
5. Все размеры уточнить по фактическим обмерам.
6. Привязка к розеткам по центральной оси и центру блока.
7. Розетки и выводы для кухни требуют уточнения и согласования с производителем кухни.
8. Размеры с отметкой "*" уточнить по месту.
9. Разматривать вместе с развертками помещений.
10. Предусмотреть питание для вентиляции. Размещение выводов согласовать с Заказчиком и подрядной организацией.
11. Выводы для ПС уточнить после выбора плитки и ПС.
12. Предусмотреть установку электропривода на всех шторах и подключить к системе "Умный дом" (согласовать выводы с подрядчиком).
13. Установить в квартире систему "Умный дом". Модель и размещение в помещениях согласовать с Заказчиком и подрядной организацией. Предусмотреть размещение серверной для "Умного дома" в помещении гардеробной. Точное размещение и габариты согласовать с подрядной организацией.
14. Необходимо получить техническое задание от подрядчиков по системе "Умный дом" и кондиционерщиков для понимания точек и необходимых выводов для них.
15. Требуется дополнительно согласование размещения счетчиков энергопотребления
16. Модели и размеры щитов могут отличаться от выбранных в проекте.
17. Наличие системы пожарного оповещения и охранной сигнализации согласовать с Заказчиком.
18. Предусмотреть питание для проточных водонагревателей.
19. Предусмотреть питание для системы "антипотоп".

Условные обозначения:

№	Наименование
1	Розетка 220V - 1 шт.
2	Розетка 220V - 2 шт.
3	Розетка 220V влагостойкая (с крышкой)
4	ТВ-блок - кабельканал, розетки 3шт, инт.
5	Wi-Fi Розетка под базу Wi-Fi (щит слаботочки), 2 розетки + инт
6	Щит ЕО
7	Вывод для полотенцесушителя
8	Вывод для вентиляции (h - с потолка)
9	Домофон

ЭКСПЛИКАЦИЯ:

№	Наименование	S,m2
1	Прихожая	5,76
2	Гардеробная	4,73
3	Гостиная	28,16
4	С/у готовой	2,49
5	Кухня-столовая	23,62
6	Коридор	5,39
7	Прачечная	5,32
8	С/у для мальчика	4,35
9	Детская для мальчика	16,89
10	Детская для девочки	17,34
11	С/у для девочки	5,49
12	Спальня гостевая	6,98
13	Кабинет	8,84
14	Гардеробная хозяйская	7,40
15	С/у хозяйский	9,90
16	Спальня хозяйская	18,98
Общая площадь		171,64



План размещения освещения

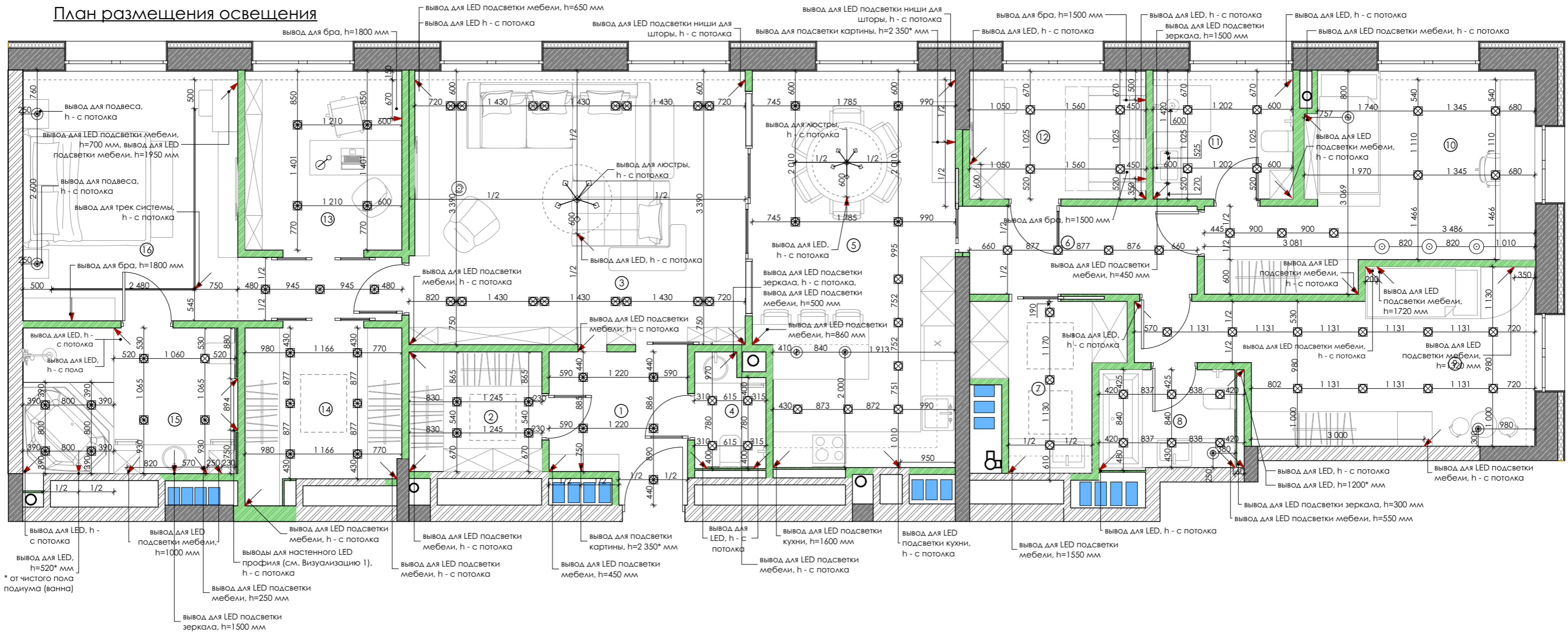

Условные обозначения:

№	Наименование
1	Точечное освещение (на 1 лампу), h - с потолка
2	Люстра
3	Светильник подвес, h - вывод с потолка
4	Вывод для LED подсветки мебели, вывод для бра
5	Трек система
6	Торшер
7	Настольная лампа

Примечания:

1. Привязка светильников по оси.
2. Предусмотреть размещение трансформаторов для LED освещения (в мебели или врезном светильнике).
3. За отметку 0,000 условно принять уровень чистого пола.
4. Все размеры уточнить по фактическим обмерам.
5. Размеры с отметкой "" уточнить по месту.
6. Монтаж направляющей трек системы выполнить до зашивки ГКЛ.
7. Все группы освещения выводить напрямую в щиток (без использования распределительных коробок).
8. Все трансформаторы спрятать в отдельный щиток в гардеробе.
9. Разсматривать вместе с разрезками и спецификацией осветительных приборов

Визуализация 1



Экспликация:

№	Наименование	S, m2
1	Прихожая	5,76
2	Гардеробная	4,73
3	Гостиная	28,16
4	С/у готовой	2,49
5	Кухня-столовая	23,62
6	Коридор	5,39
7	Прачечная	5,32
8	С/у для мальчика	4,35
9	Детская для мальчика	16,89
10	Детская для девочки	17,34
11	С/у для девочки	5,49
12	Спальня гостевая	6,98
13	Кабинет	8,84
14	Гардеробная хозяйская	7,40
15	С/у хозяйский	9,90
16	Спальня хозяйская	18,98
Общая площадь		171,64

План размещения освещения

Дата	Лист
28.01.20	12



План сценариев освещения

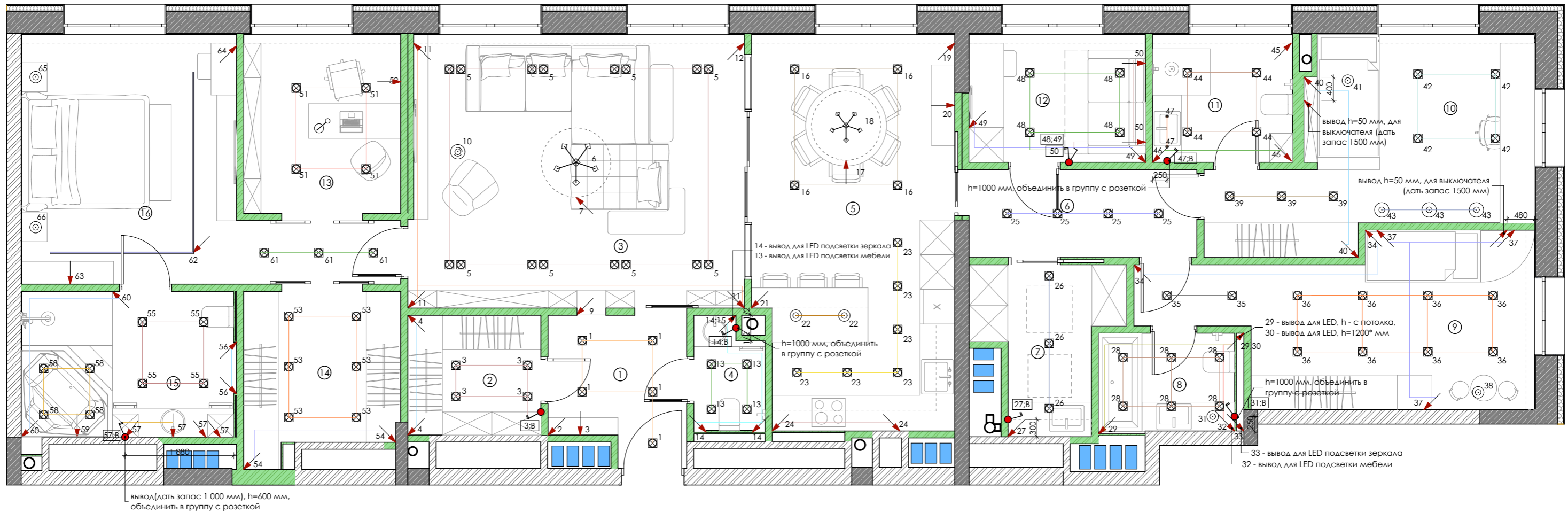

Экспликация:

№	Наименование	S,m2
1	Прихожая	5,76
2	Гардеробная	4,73
3	Гостиная	28,16
4	С/у гостевой	2,49
5	Кухня-столовая	23,62
6	Коридор	5,39
7	Прачечная	5,32
8	С/у для мальчика	4,35
9	Детская для мальчика	16,89
10	Детская для девочки	17,34
11	С/у для девочки	5,49
12	Спальня гостевая	6,98
13	Кабинет	8,84
14	Гардеробная хозяйская	7,40
15	С/у хозяйский	9,90
16	Спальня хозяйская	18,98
Общая площадь		171,64

Примечания:

1. Все группы свести в щиток.
2. Предусмотреть место размещения трансформаторов и доступ к ним (возможно отдельный щиток).
3. Требуется дополнительное согласование размещения панелей управления освещением, а также места установок выключателей и групп светильников, которыми они управляют.
4. Все группы освещения вывести в щитовую без использования распределительных коробок (для подключения к системе Умный дом).



План осветительных приборов (подбор)

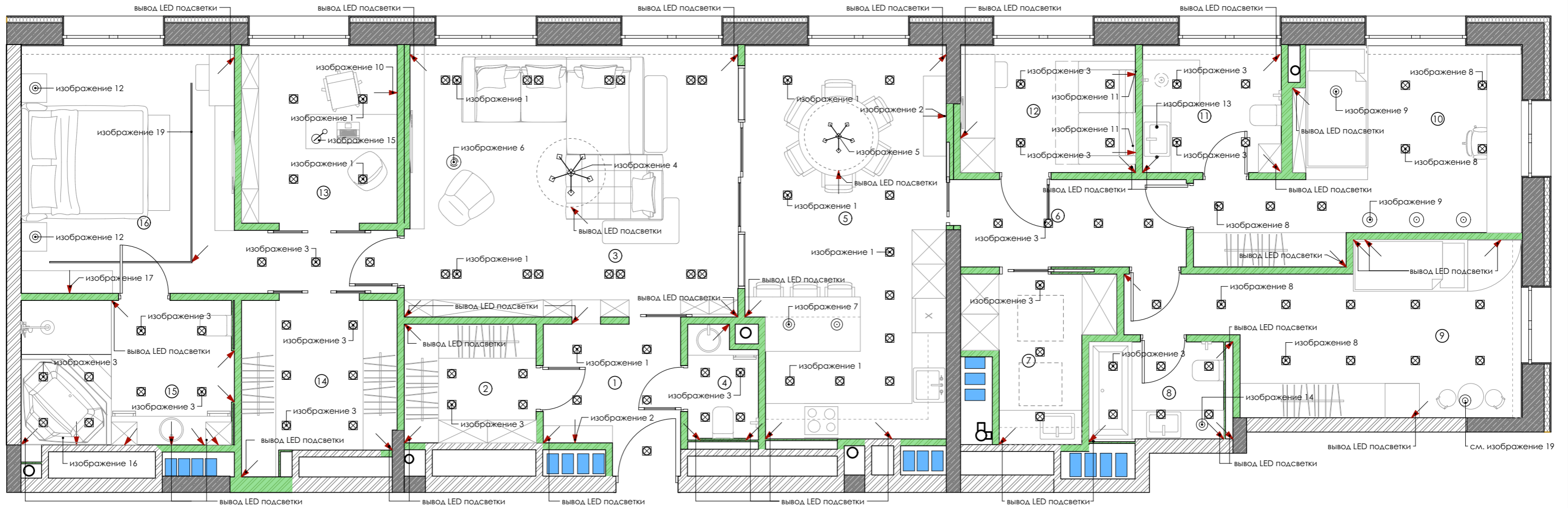

Изображение 1

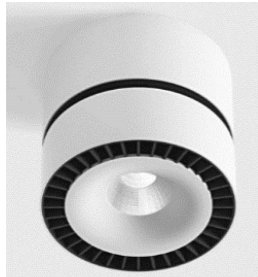

Изображение 2



Изображение 3



Изображение 4

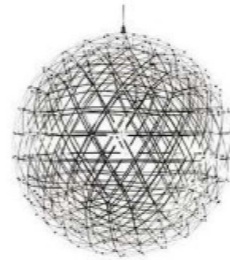

Изображение 5



Изображение 6



Изображение 19



Изображение 7



Изображение 8



Изображение 9

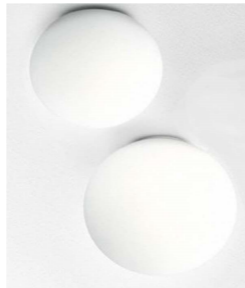

Изображение 10



Изображение 11



Изображение 12



Изображение 13



Изображение 14



Изображение 15



Изображение 16



Изображение 17



Изображение 18

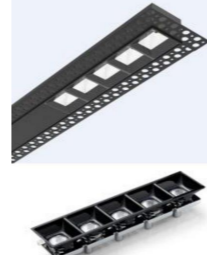

Примечания:

1. Разсматривать вместе с планом размещения освещения (лист №12) и развертками помещений.

Экспликация:

№	Наименование	S,m2
1	Прихожая	5,76
2	Гардеробная	4,73
3	Гостиная	28,16
4	С/у гостевой	2,49
5	Кухня-столовая	23,62
6	Коридор	5,39
7	Прачечная	5,32
8	С/у для мальчика	4,35
9	Детская для мальчика	16,89
10	Детская для девочки	17,34
11	С/у для девочки	5,49
12	Спальня гостевая	6,98
13	Кабинет	8,84
14	Гардеробная хозяйская	7,40
15	С/у хозяйский	9,90
16	Спальня хозяйская	18,98
Общая площадь		171,64



План напольных покрытий

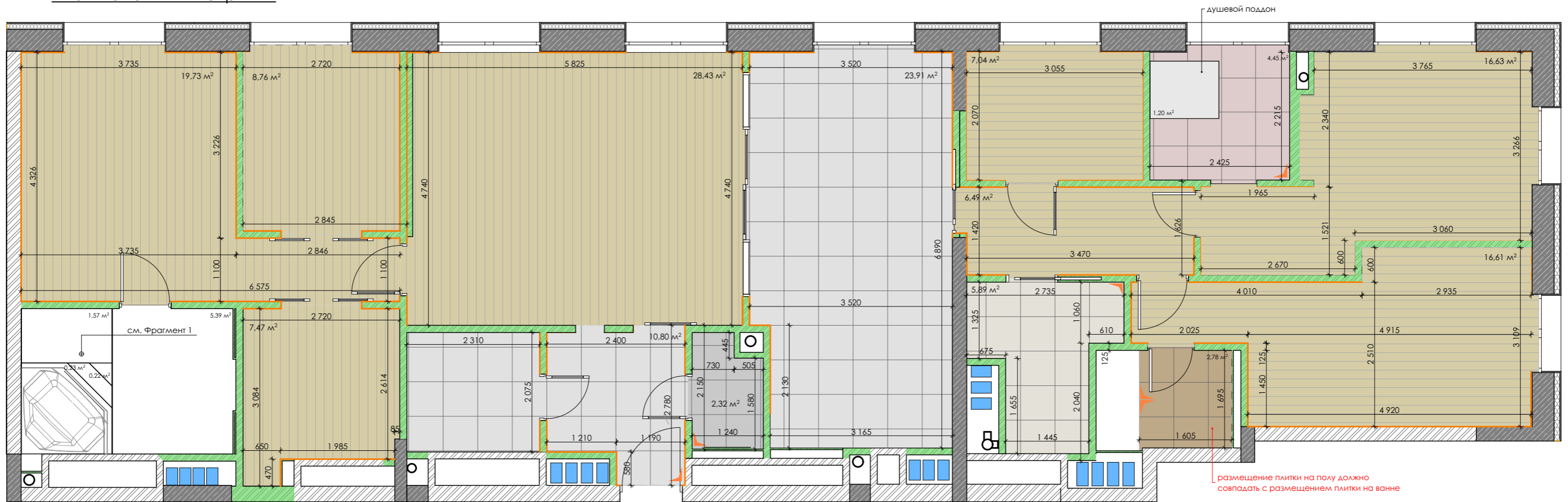

Условные обозначения:

- паркетная доска, S=110,16 м2
- плитка Emperador, 600 × 600 мм, S=34,69 м2
- Bardelli Lines Lines 1A, 600 × 600 мм, S=2,32 м2
- Love Tiles Precious 615.0026.001_PreciousCalacattaAmaciadoRet, 599 × 599 мм, S= 5,89 м2
- Vallelunga G1147A INLINE BONE RETT, 600 × 600 мм, S=2,78 м2
- Fanal Berlin Natural Rec Antd, 590 × 590 мм, S=4,45 м2
- плитка 600 × 600 мм или камень, S=9,08 м2
- стартовая точка кладки плитки
- плинтус ~ 81 м.п.

Примечания:

1. Количество материалов дано без учета подреза. Материалы брать с запасом (+10-15%).

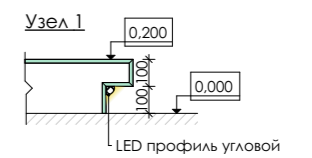

Фрагмент 1. Вид сверху

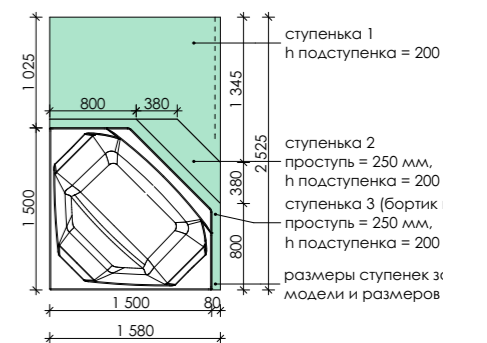

Фрагмент 1. Фронтальный вид

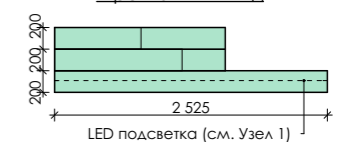

План потолка

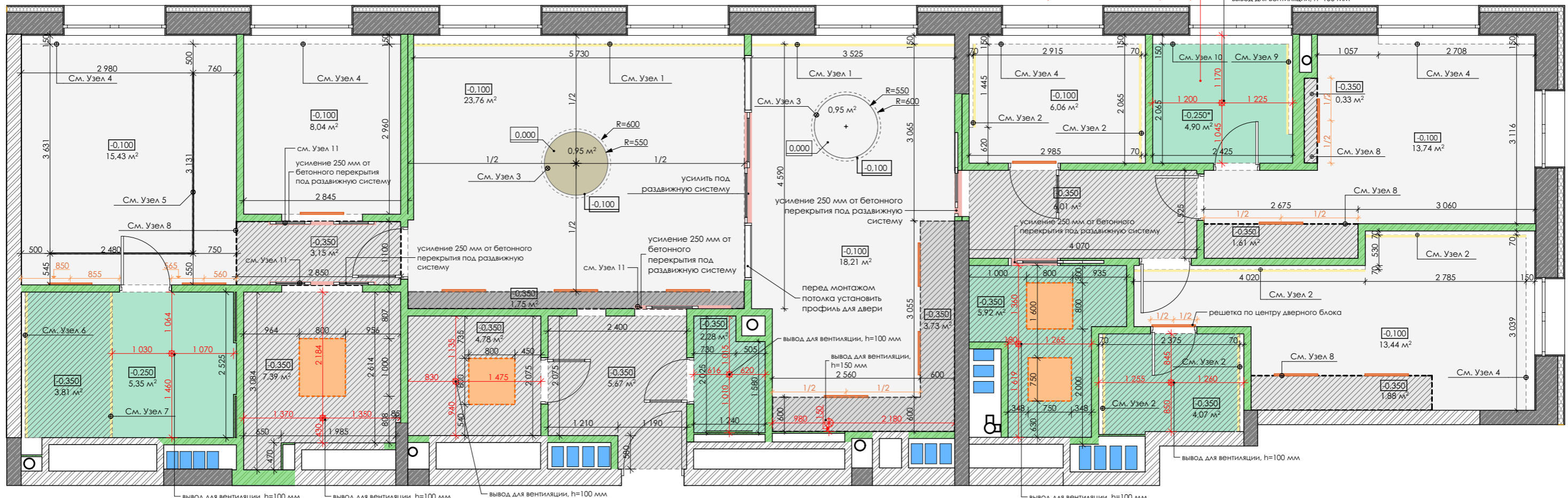

Условные обозначения:

- гипсокартон + покраска интерьерной краской тип 1, S=132.04 м2
- гипсокартон + покраска интерьерной краской тип 2, S=3.73 м2
- гипсокартон + покраска интерьерной краской, S=1.75 м2
- влагостойкий гипсокартон, S= 26.33 м2
- декоративная штукатурка, S= 0,95 м2
- опуск потолка на 350 мм
- люк ревизии
- вентиляционные решетки
- отметка опуска потолка
- LED профиль

Примечания:

1. Количество материала дано без расчета подрезов. Материал взят с запасом (+10-15%).
2. Размеры с меткой "" уточнить по месту.
3. Опуск потолка уточнить по факту выбора осветительных приборов и прокладки инженерных сетей.
5. Монтаж направляющей трек системы выполнить до зашивки ГКЛ.
6. Опуск потолка напрямую зависит от системы кондиционирования. Они будут скорректированы после выдачи технического задания от подрядчика.
7. Требуется дополнительное согласование размещения и габаритных размеров скрытых люков для обслуживания системы кондиционирования.
8. Размещение и размеры люков ревизии согласовать с подрядной организацией и дизайнером.

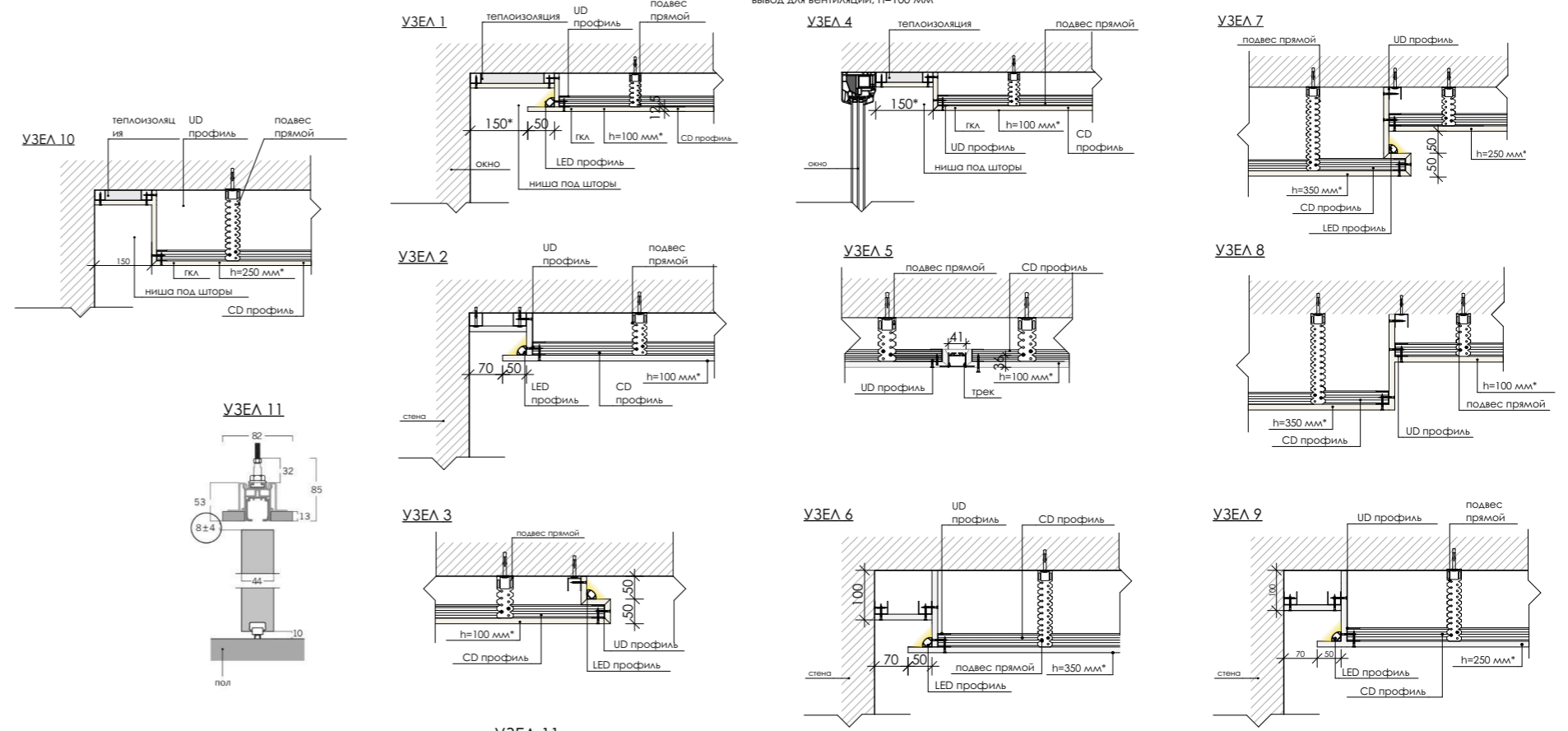

ПЛАН ПОТОЛКА	Дата	Лист	
	28.01.20	16	

План разверток помещений

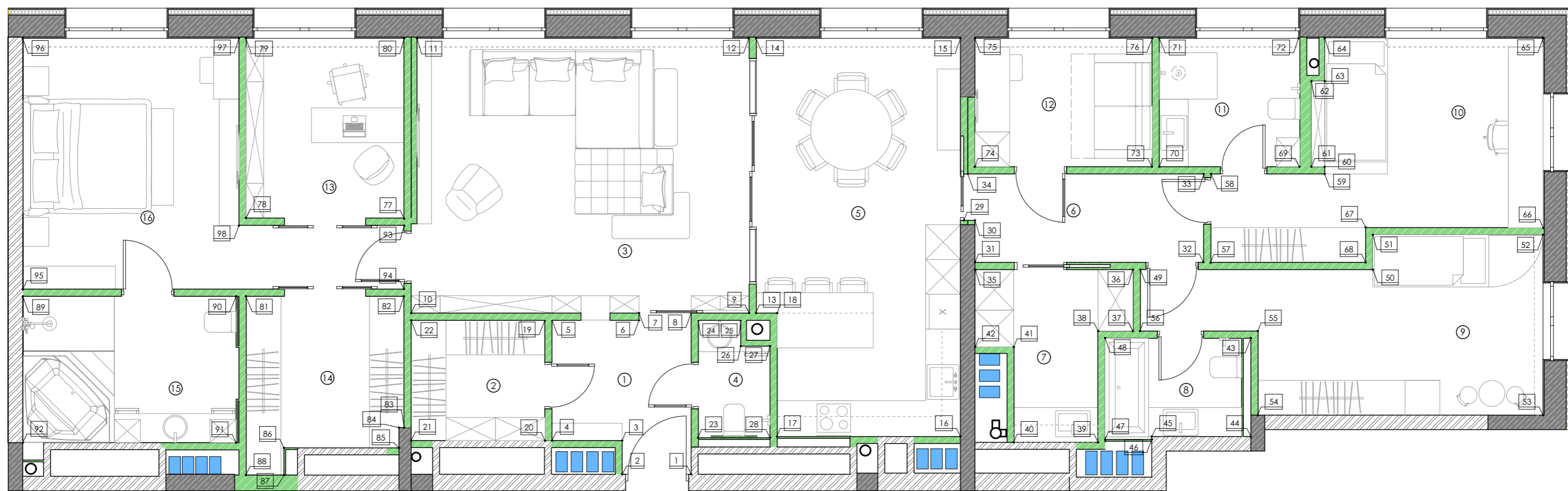

Экспликация:

№	Наименование	S,m2
1	Прихожая	5,76
2	Гардеробная	4,73
3	Гостиная	28,16
4	С/у готовой	2,49
5	Кухня-столовая	23,62
6	Коридор	5,39
7	Прачечная	5,32
8	С/у для мальчика	4,35
9	Детская для мальчика	16,89
10	Детская для девочки	17,34
11	С/у для девочки	5,49
12	Спальня гостевая	6,98
13	Кабинет	8,84
14	Гардеробная хозяйская	7,40
15	С/у хозяйский	9,90
16	Спальня хозяйская	18,98
Общая площадь		171,64

План разверток помещений	Дата	Лист	
	28.01.20	17	

Развертки прихожей и гостиной

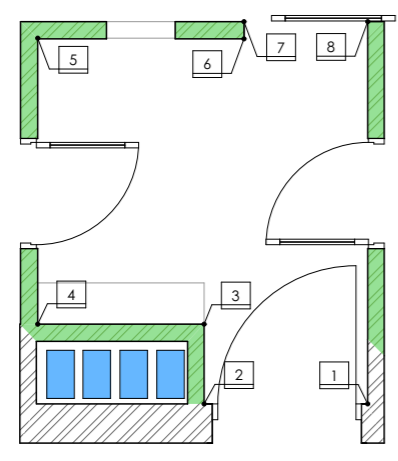

- покраска интерьерной краской тип 1, S=11,76 м2
- шпонированная панель, S=3,39 м2
- шпонированная панель, S=2,66 м2

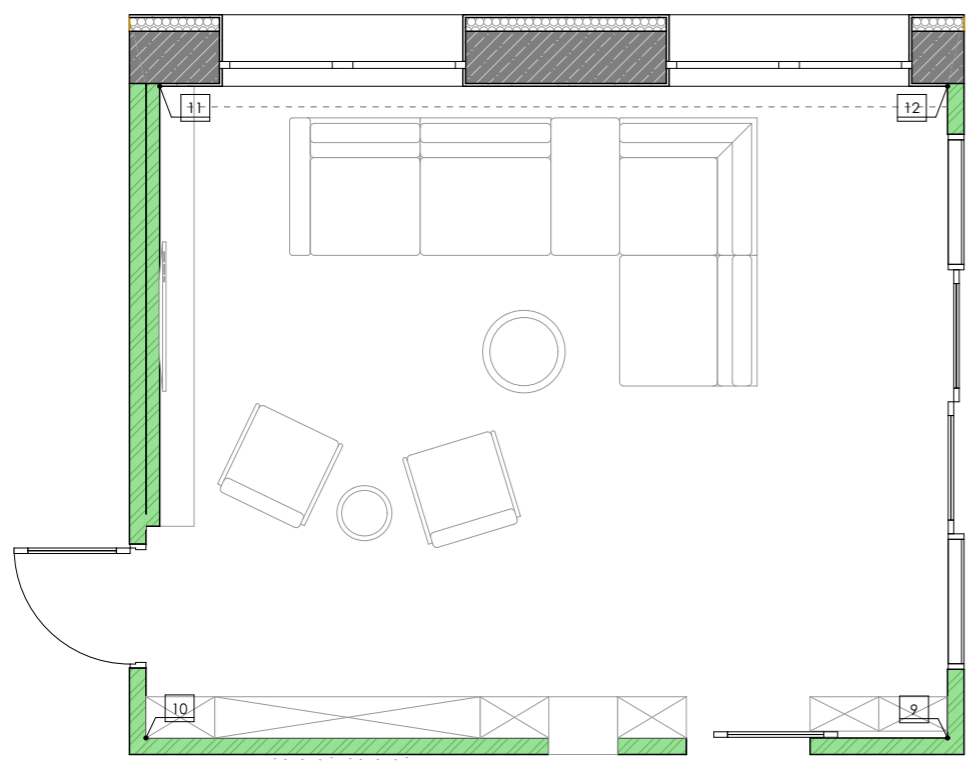

- покраска интерьерной краской тип 1, S=24,10 м2
- шпонированная панель, S=3,13 м2
- покраска интерьерной краской тип 2, S=3,30 м2
- декоративная панель/lamіnat, S=7,36 м2

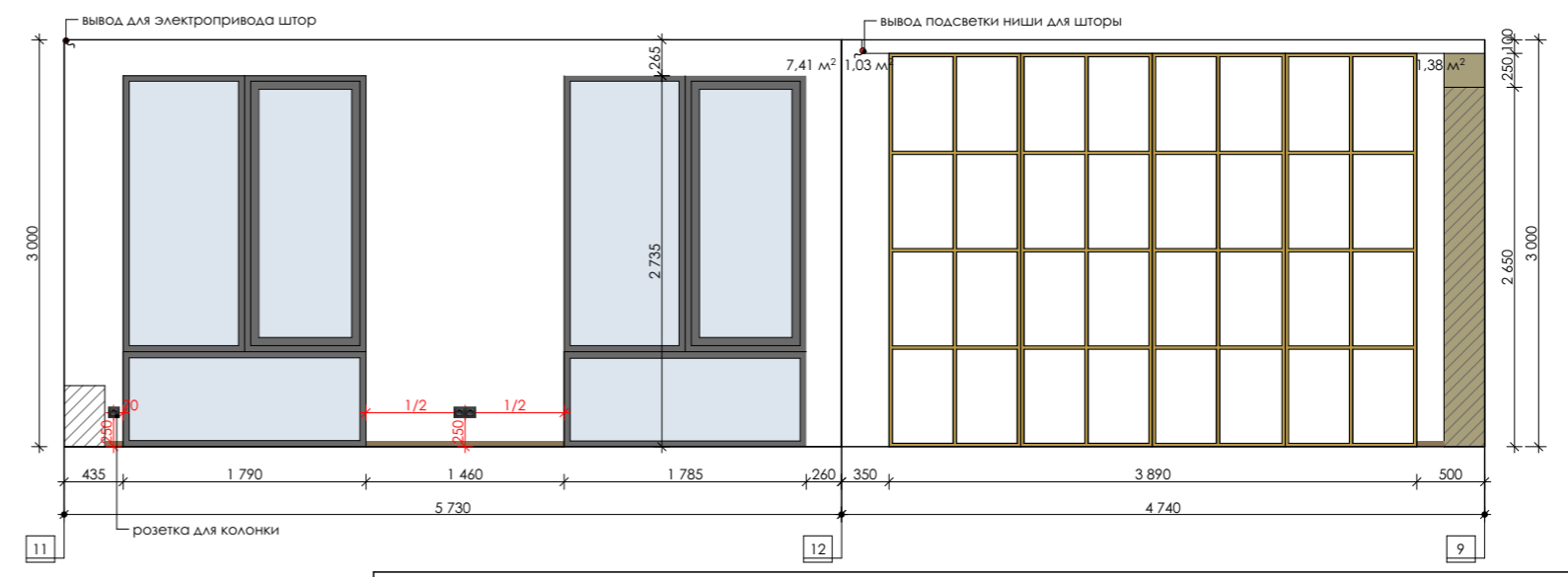
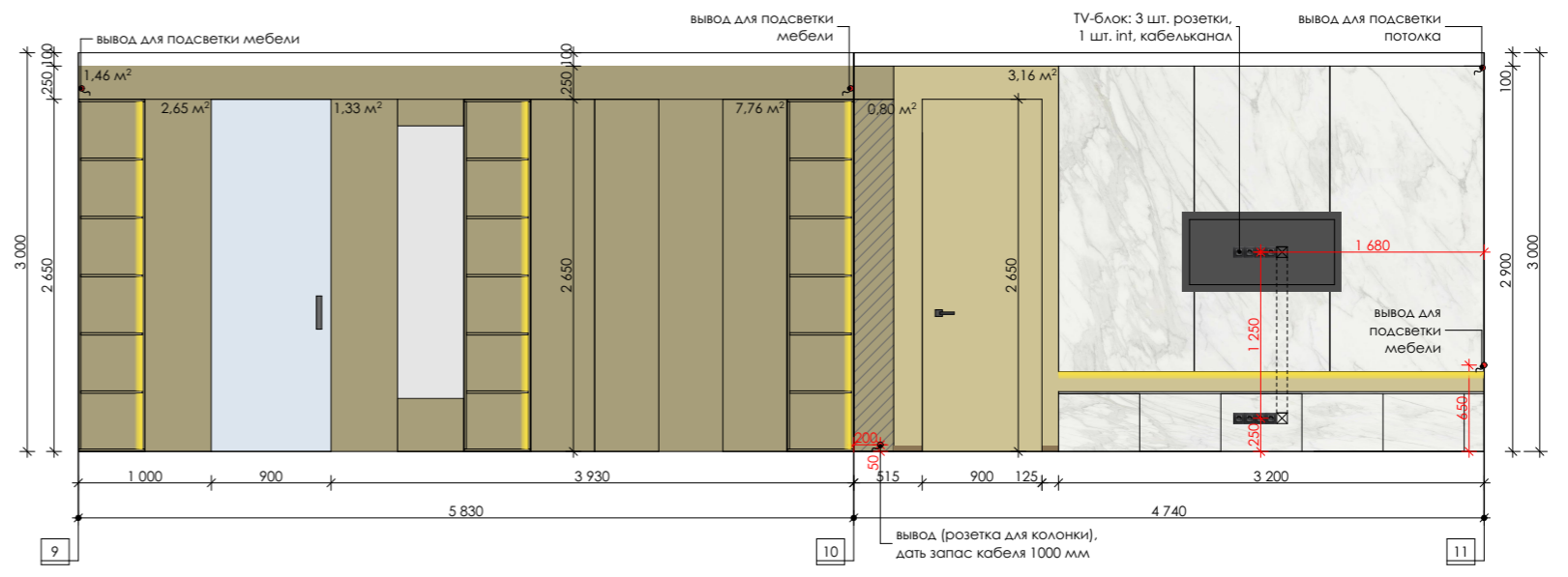
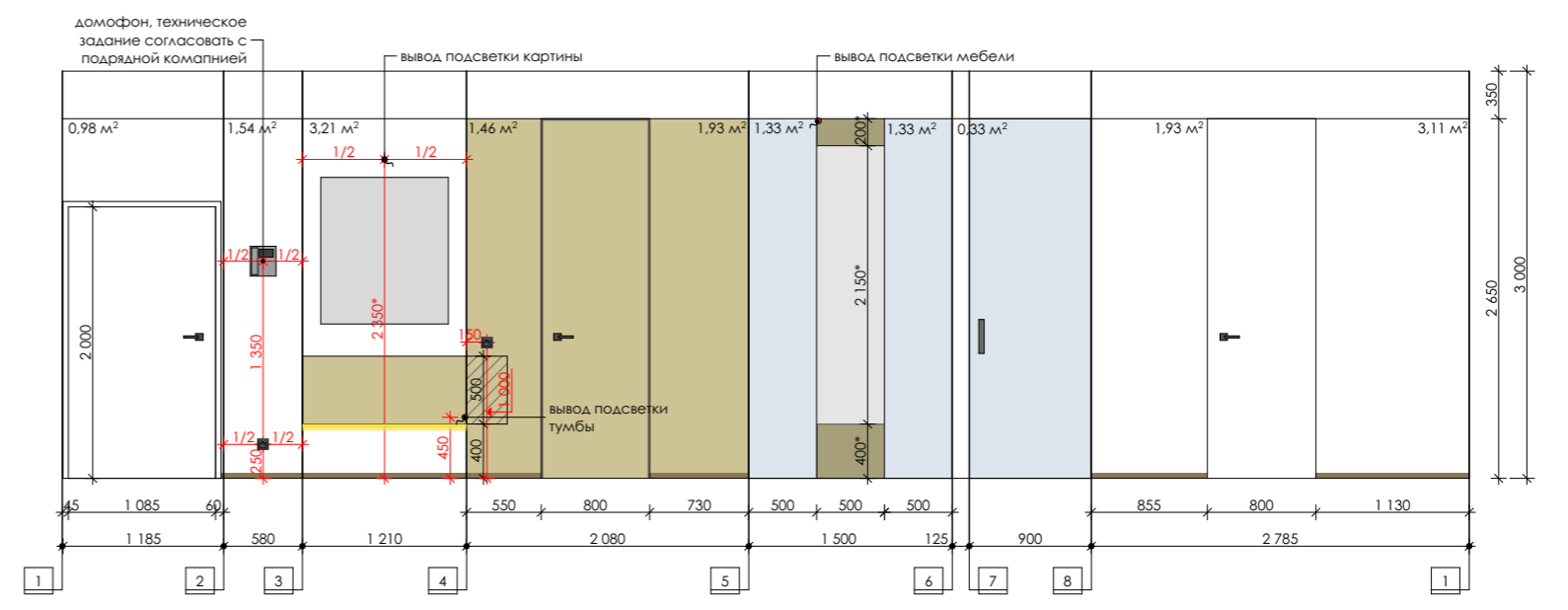

Развертки прихожей и гостиной	Дата	Лист
	28.01.20	18



Развертки кухни и столовой

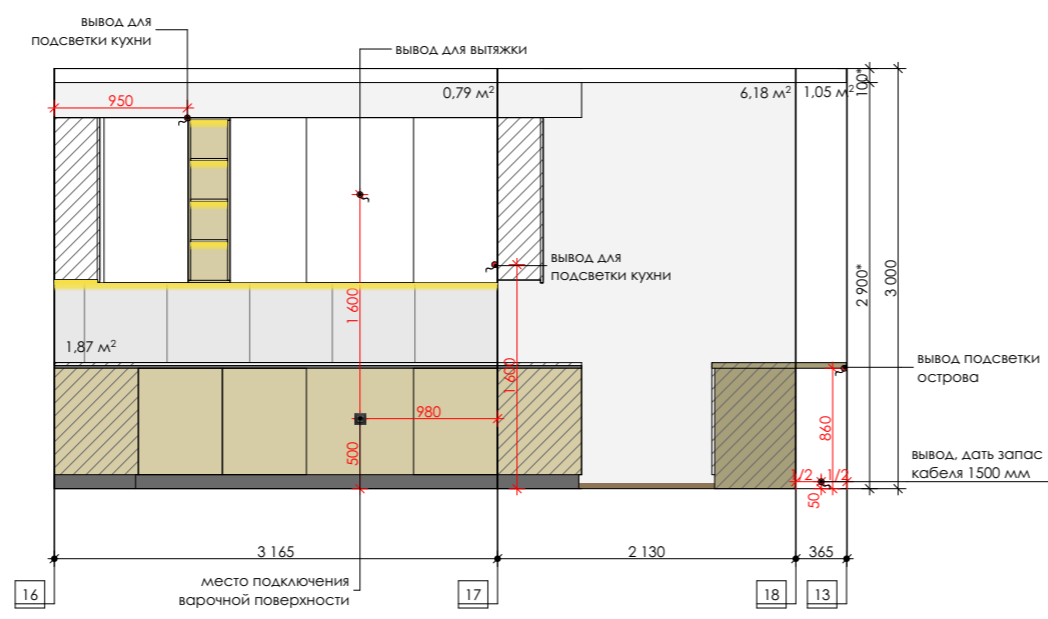
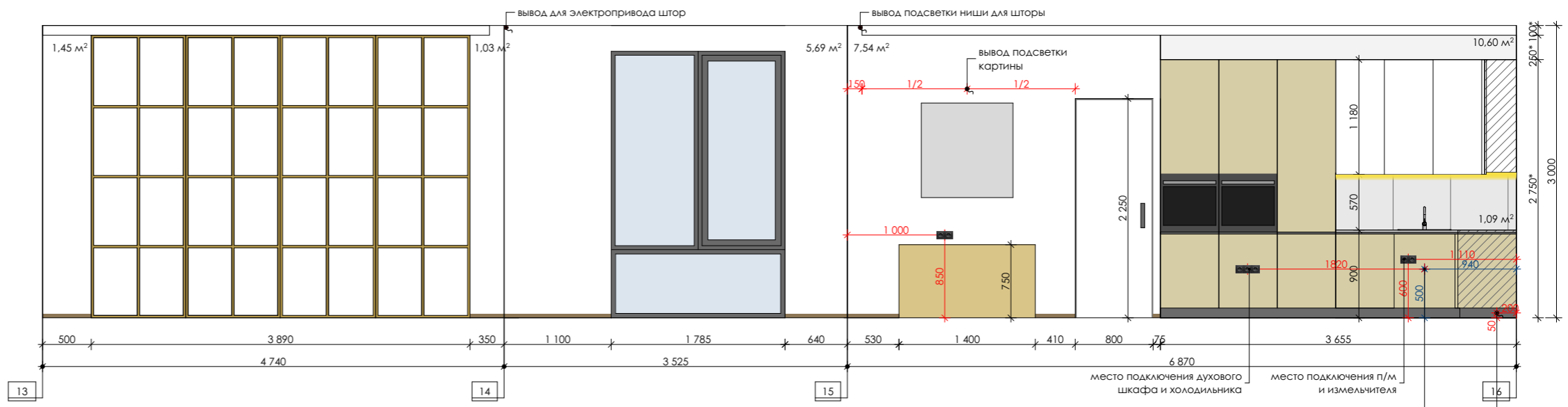
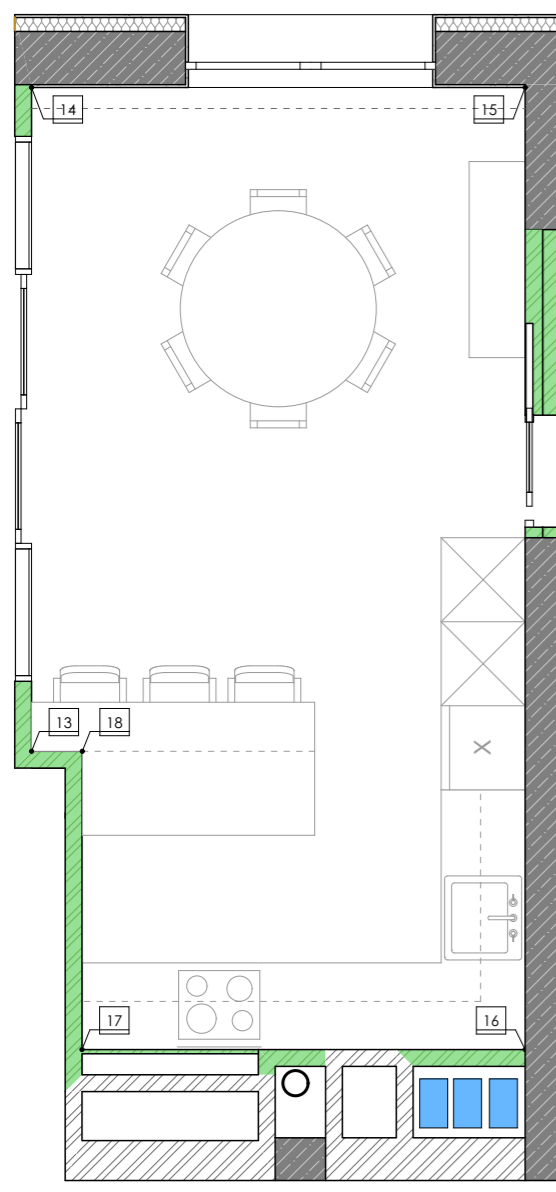

- покраска интерьерной краской тип 1, S=16,76 м2
- покраска интерьерной краской тип 1, S=30,26 м2
- плитка (кухонный фартук), S=2,96 м2

Развертки кухни и столовой	Дата	Лист	
	28.01.20	19	

Развертки гостевого с/у

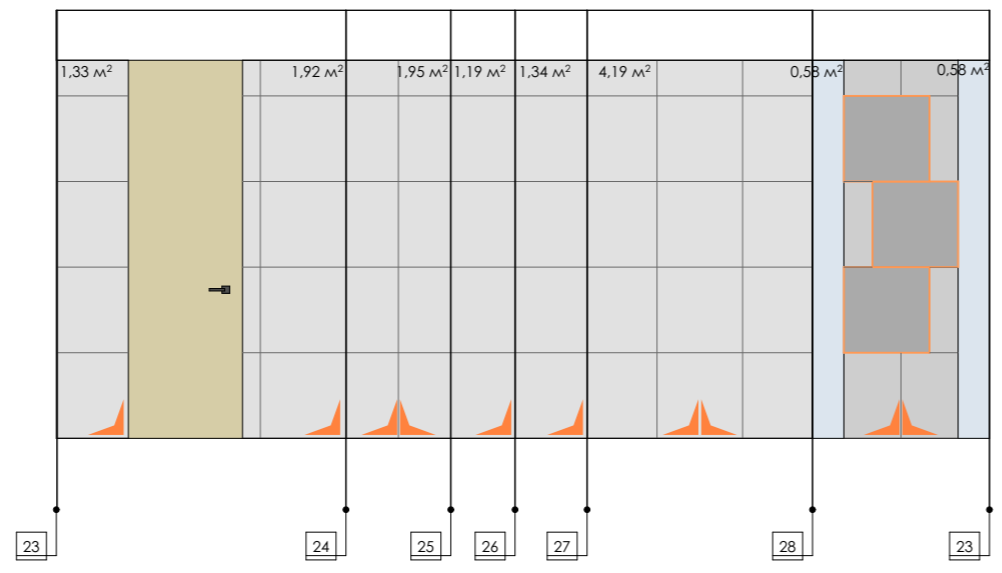
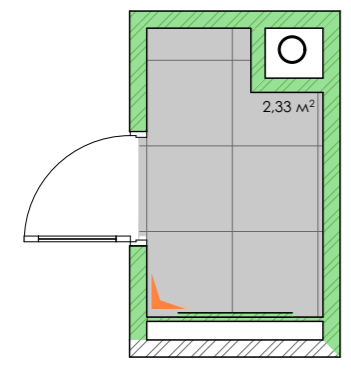
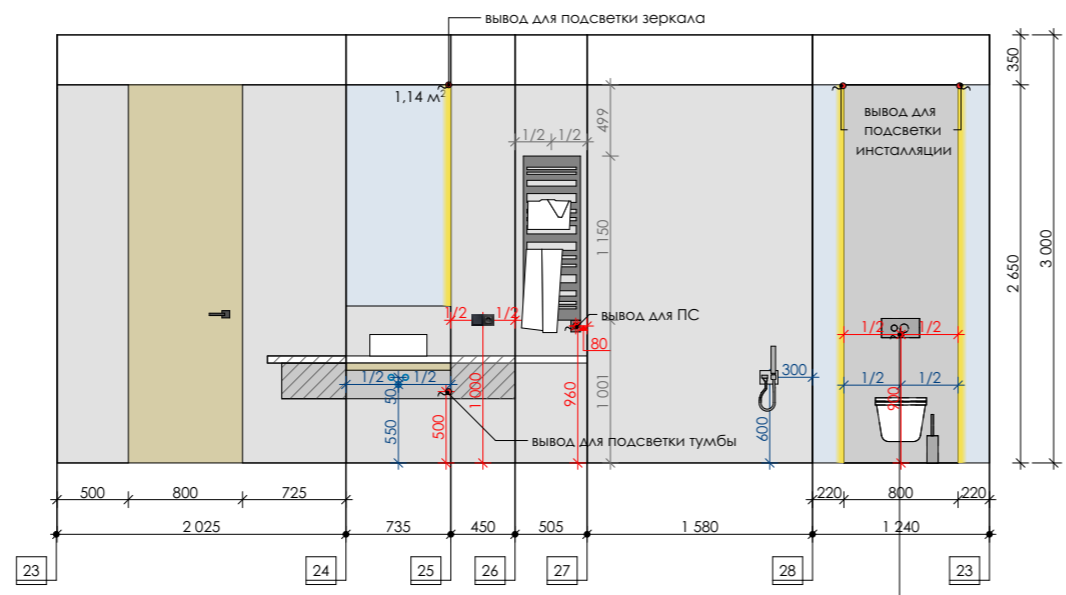
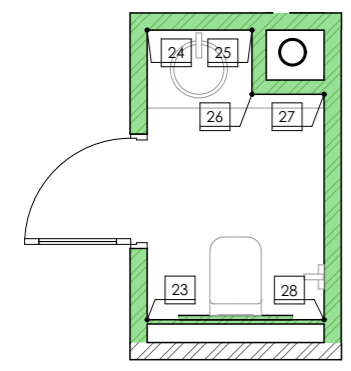

- плитка Bardelli Lines 1A LINES, 600 × 600 мм, S=12,96 м²
- плитка Bardelli Lines LINES 1B_with brass or steel strip, 600 × 600 мм, S=1,08 м²
- зеркало, S=1,16 м²
- Bardelli Lines Lines 1A (пол), 600 × 600 мм, S=2,33 м²

Развертки гостевого с/у	Дата	Лист
	28.01.20	20



Развертки прачечной

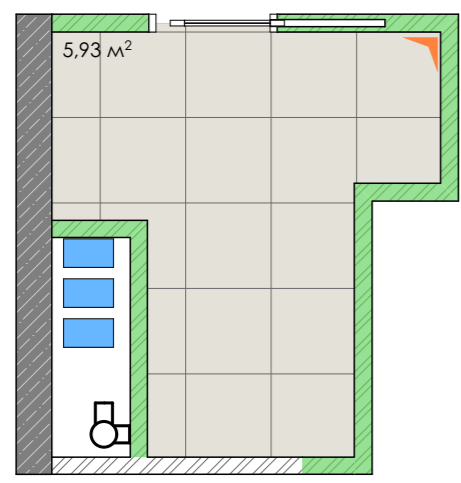
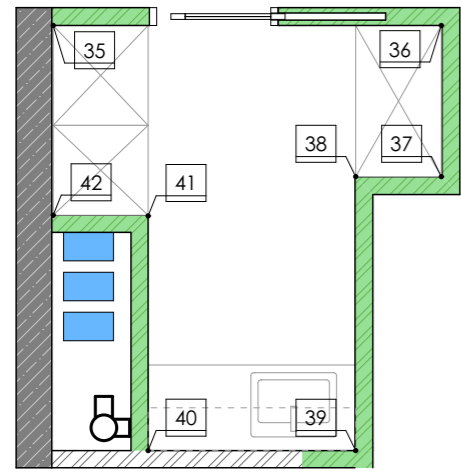

- Love Tiles Precious Calacatta Polido Ret 615.0027.001, 599 × 599 мм, S=3,86 м2
- Love Tiles Precious Calacatta Amaciado Ret 615.0026.001, 599 × 599 мм, S=24,04 м2
- Love Tiles Precious Calacatta Amaciado Ret 615.0026.001 (пол), 599 × 599 мм, S=5,93 м2

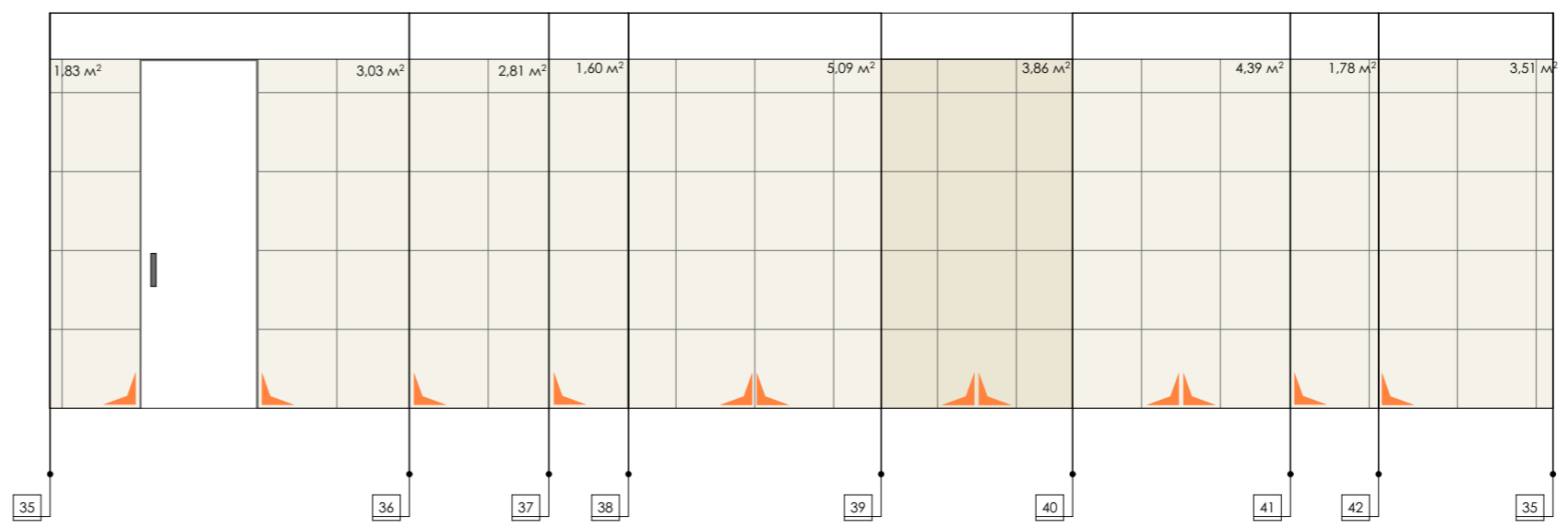
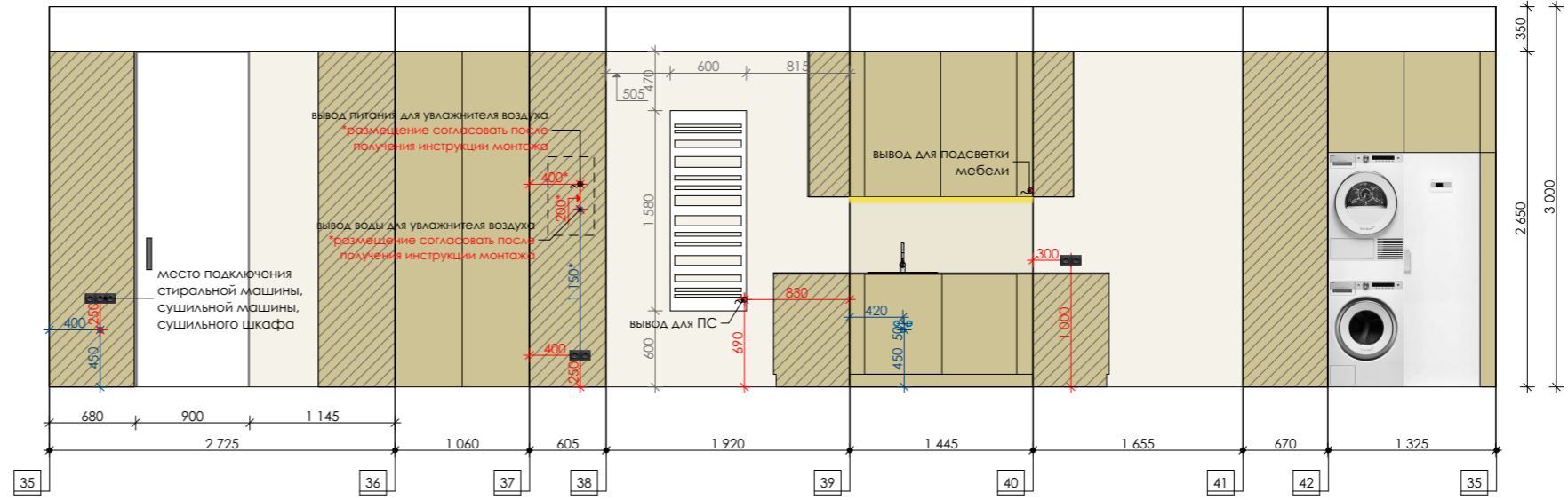

Развертки прачечной	Дата	Лист
	28.01.20	21



Развертки с/у мальчика

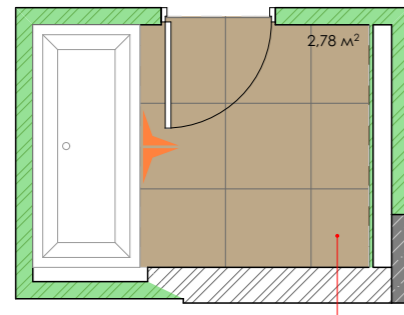
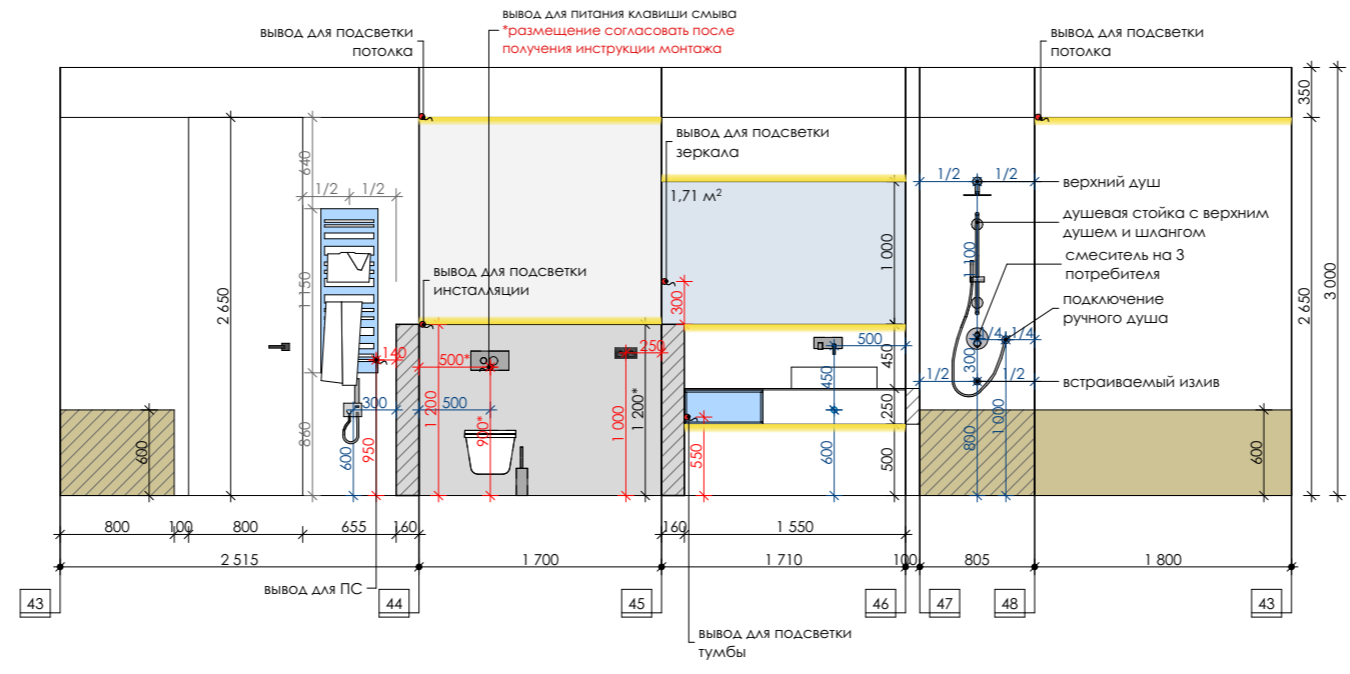
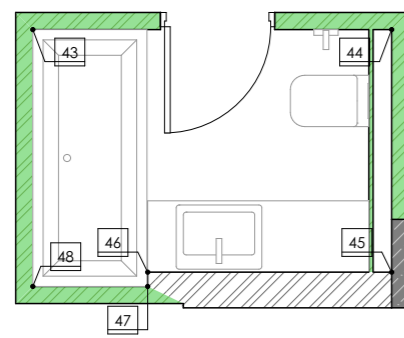

!!! размещение плитки на полу должно совпадать с размещением плитки на ванне

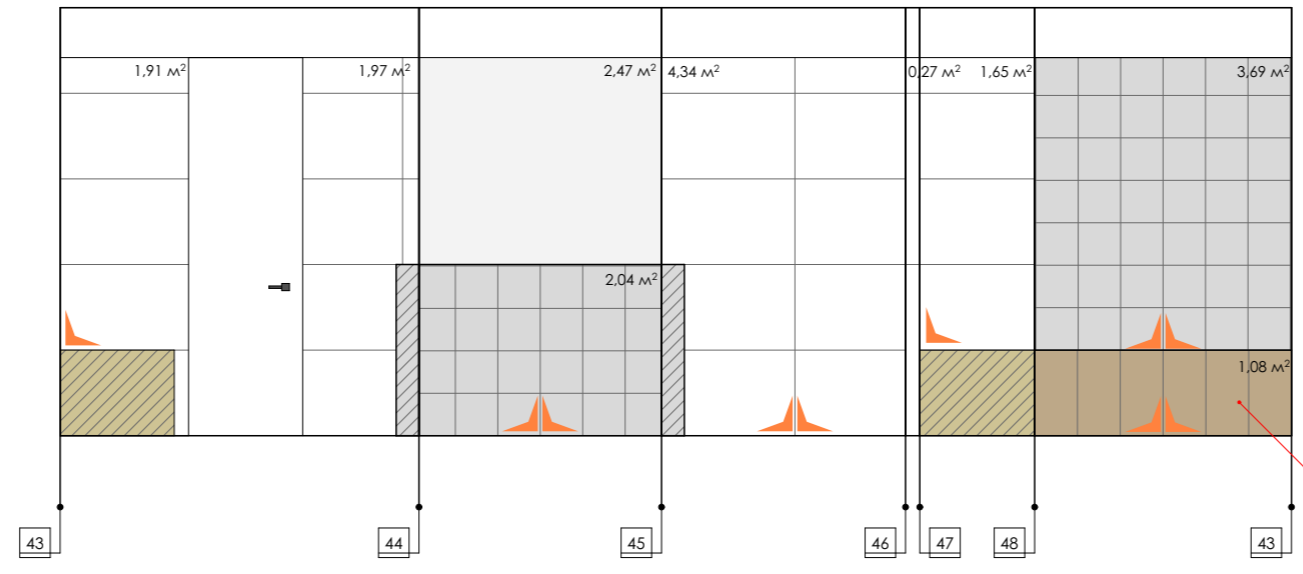

- 14 Ora Italiana Linea 0142036_LINEA WHITE ROMBO, 600*1200 мм, S=10,14 м2
- Aravisa Encaustic 2.0 Encaustic white decor lappato 30x30_G-1314, S=6,00 м2
- роспись влагостойкими красками/влагостойкие фото обои/печать на стекле, S=2,47 м2
- зеркало, S=1,71 м2
- Vallelunga G1147A INLINE BONE RETT (ванна), 300 × 600 мм, S=1,08 м2
- Vallelunga G1142A INLINE BONE RETT.(пол), 600 × 600 мм, S=2,69 м2

!!! размещение плитки на ванне должно совпадать с размещением плитки на полу

Развертки детской мальчика

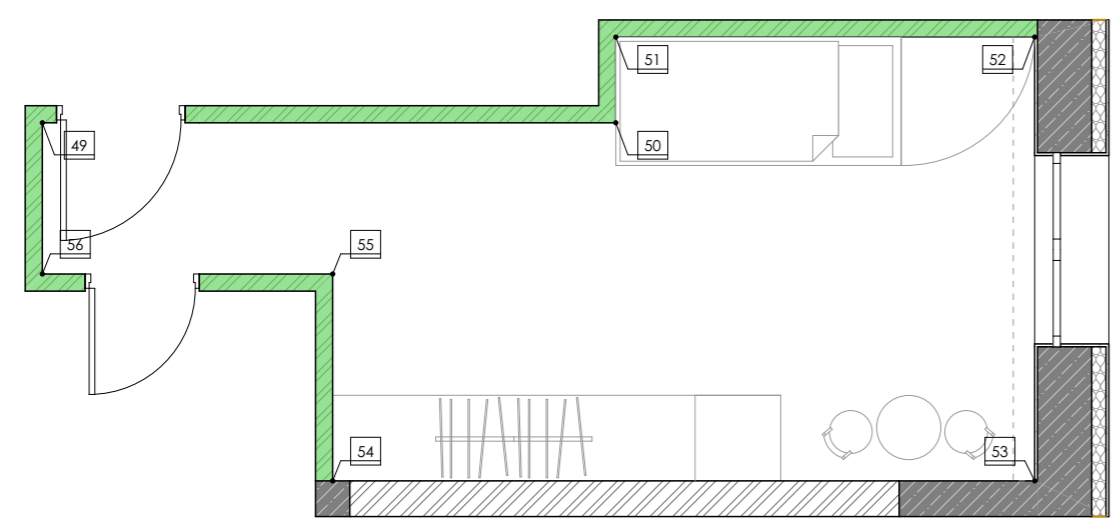

- интерьерная краска тип 1, S=23,56 м2
- роспись стены или фотообои тип 1, S=10,92 м2
- роспись стены или фотообои тип 2, S=8,53 м2
- роспись стены или фотообои тип 3, S=5,18
- зеркало, S=3,07 м2

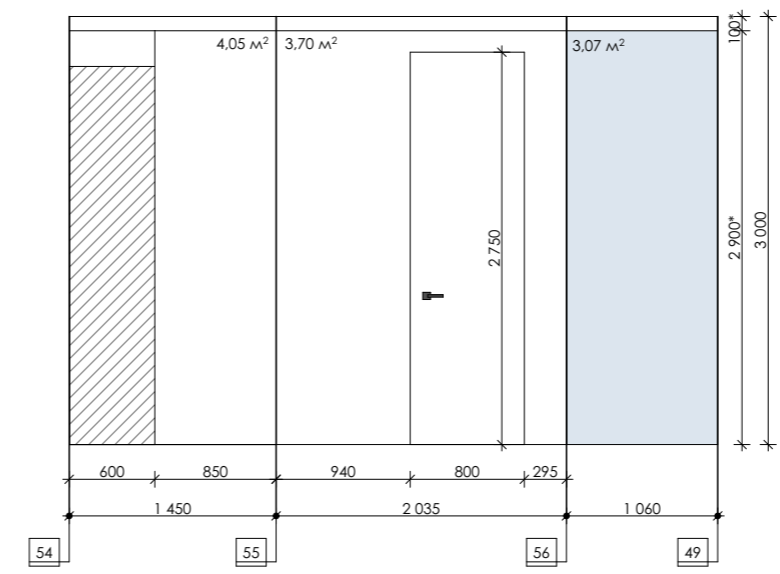
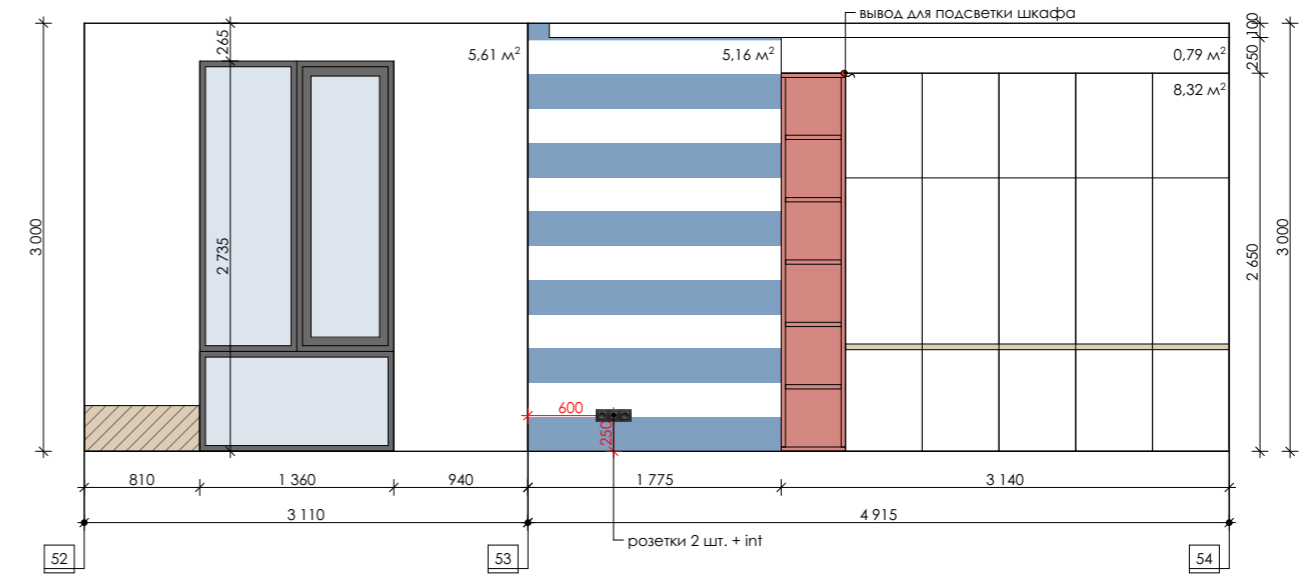
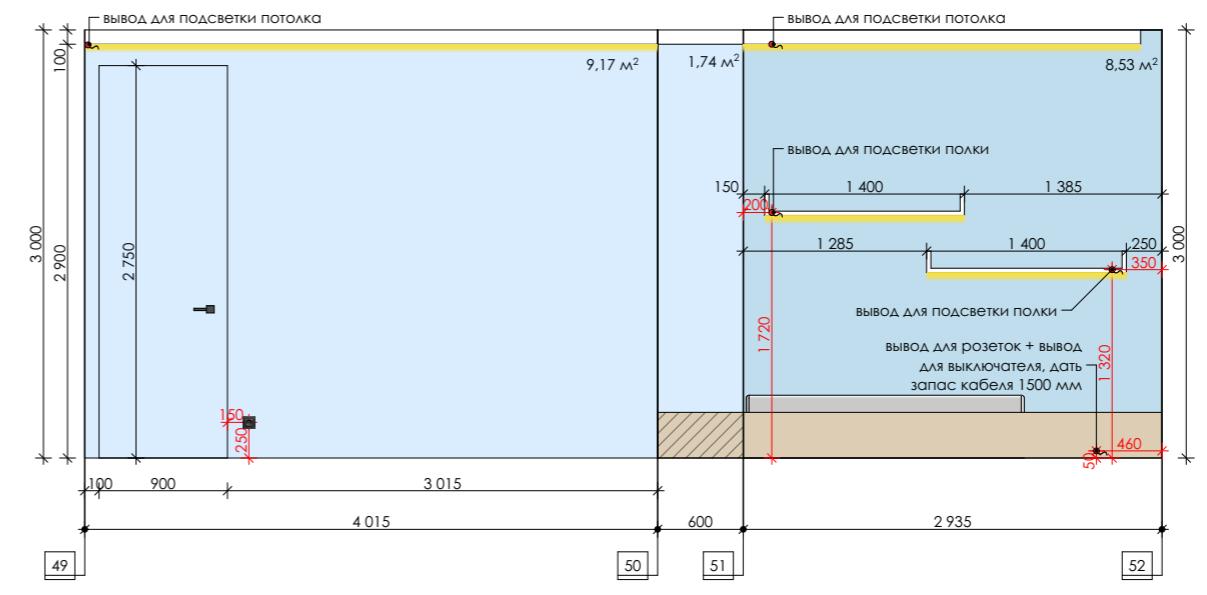

Развертки детской мальчика	Дата	Лист
	28.01.20	23



Развертки детской девочки

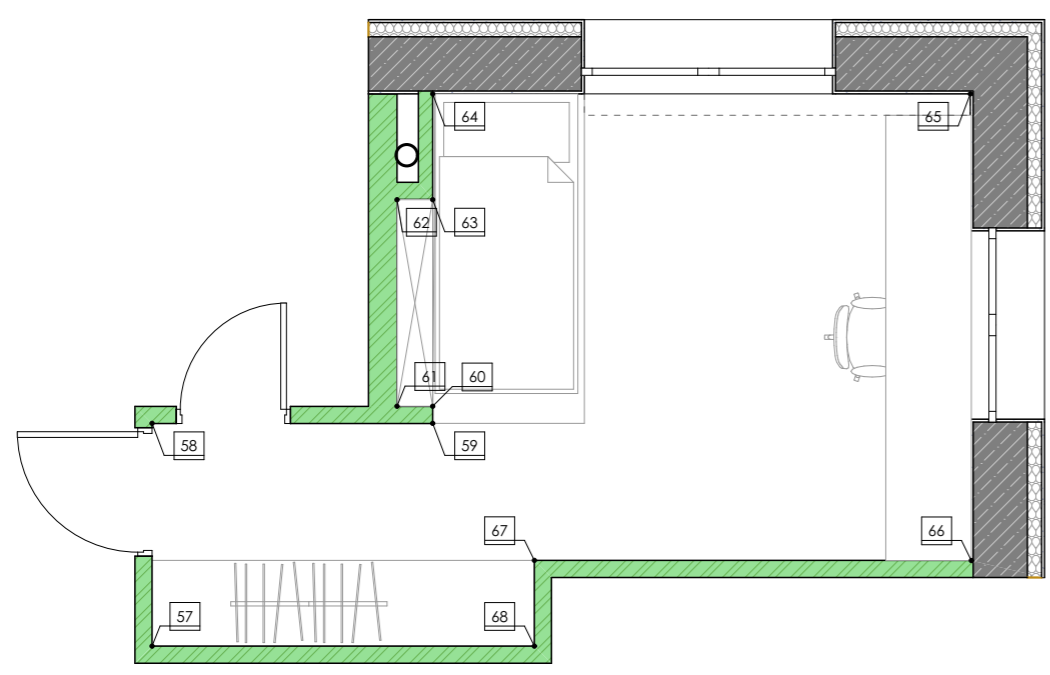

- интерьерная краска тип 1, S=35,45 м2
- интерьерная краска тип 1, S=8,89 м2

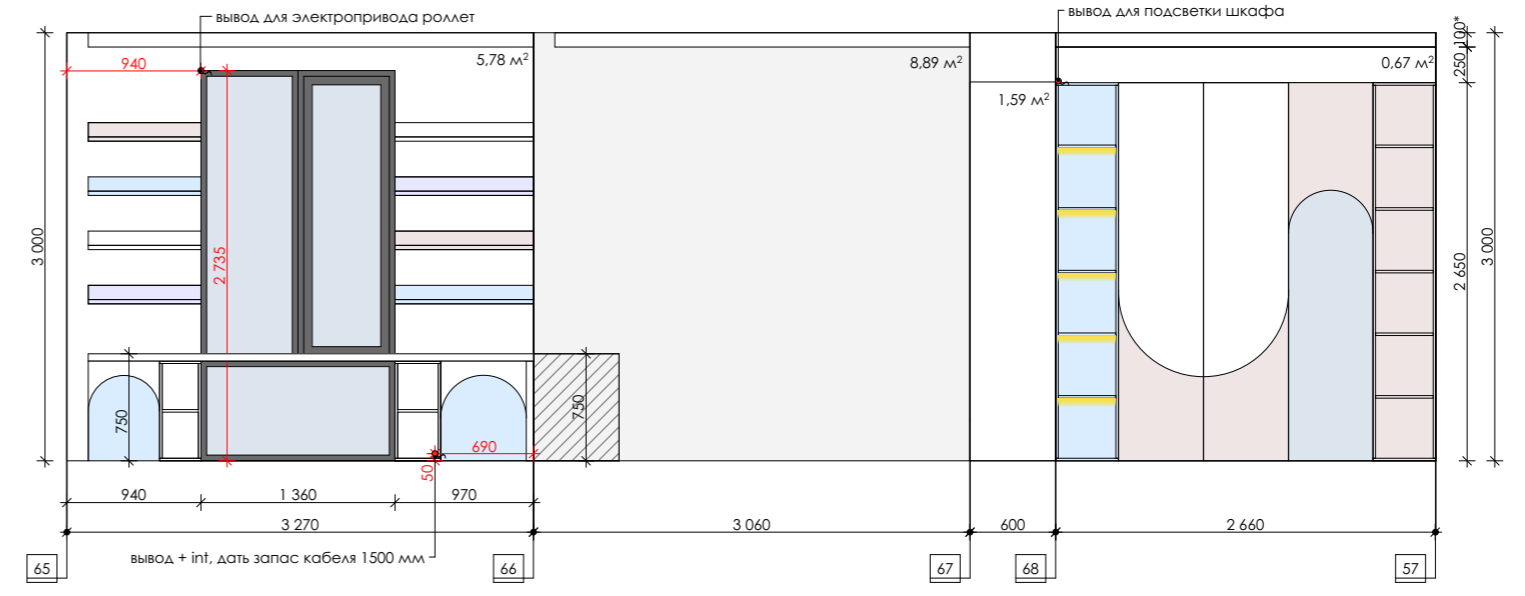
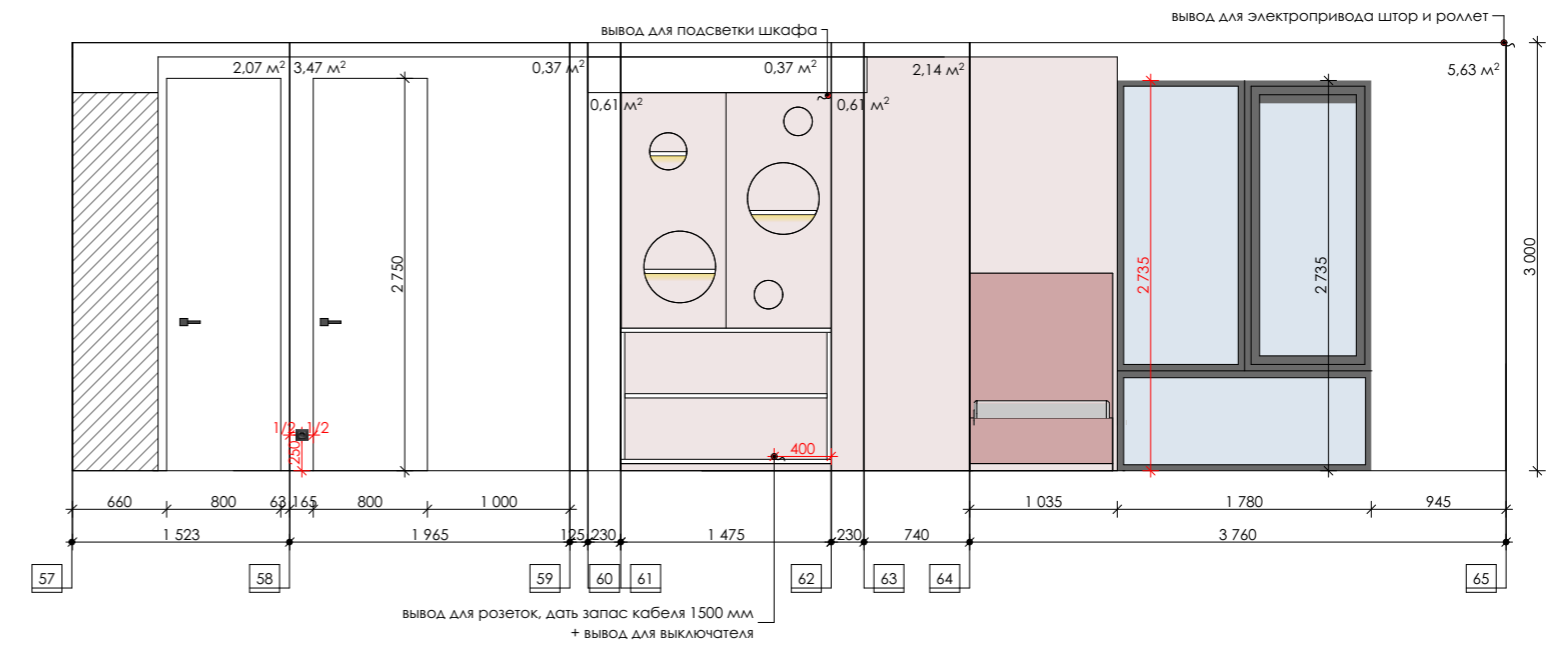

Развертки детской девочки	Дата	Лист
	28.01.20	24



Развертки с/у девочки

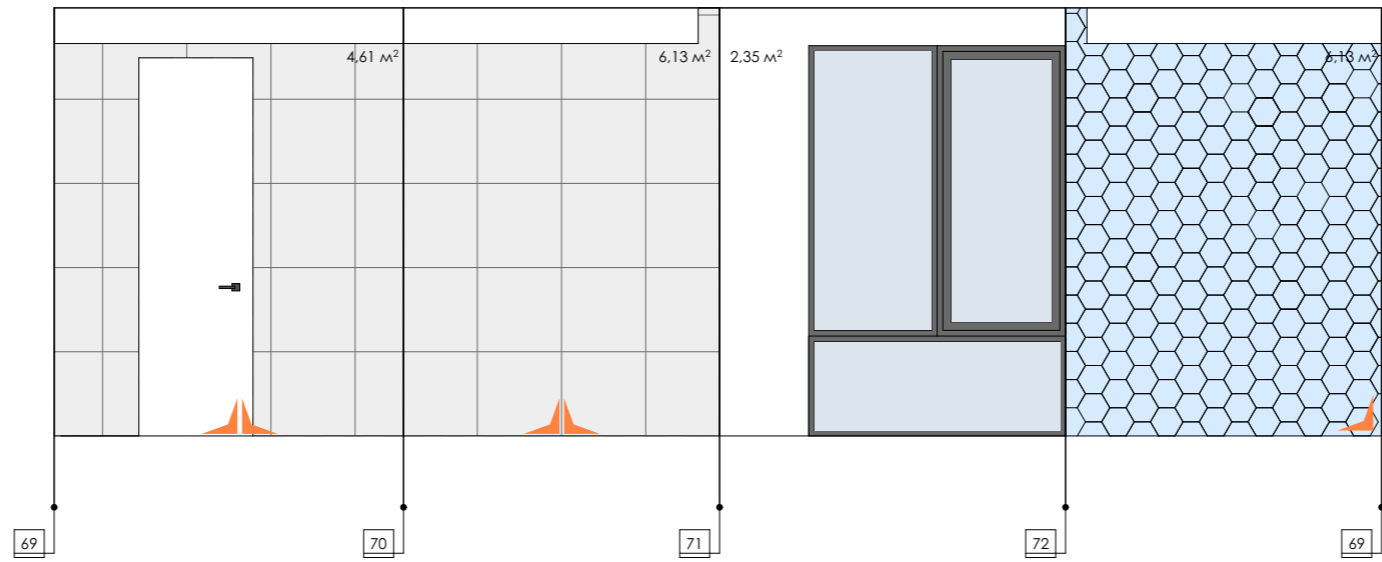
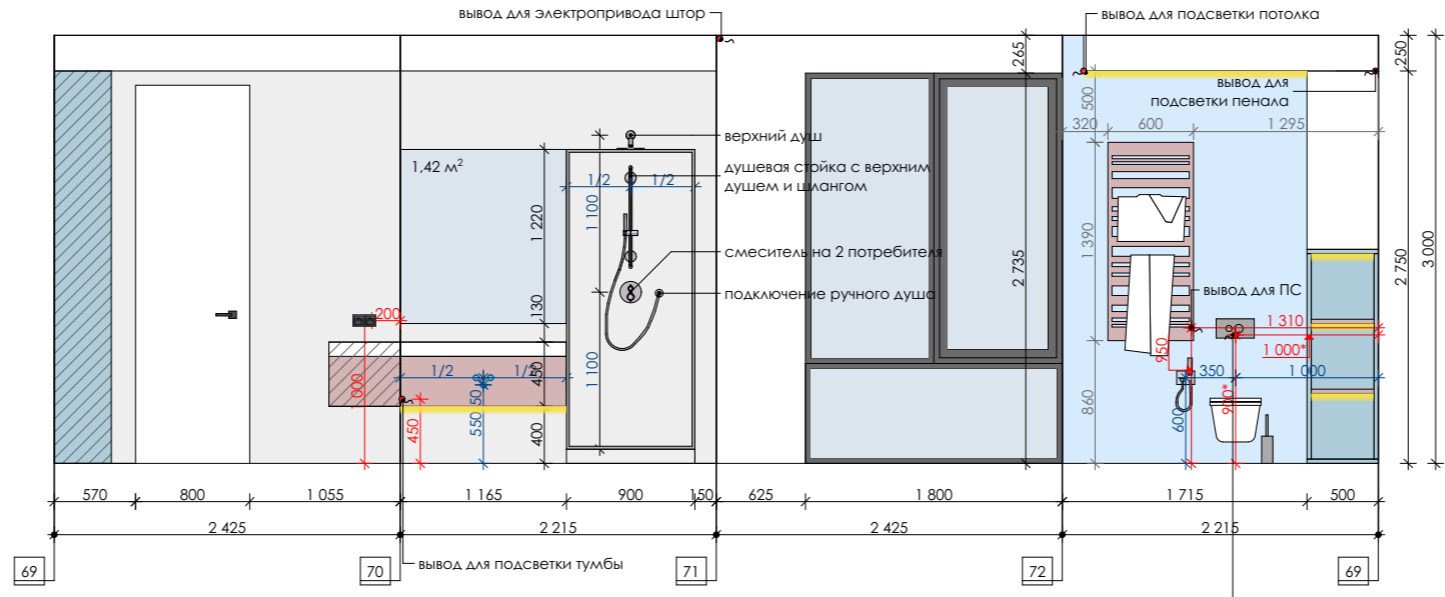
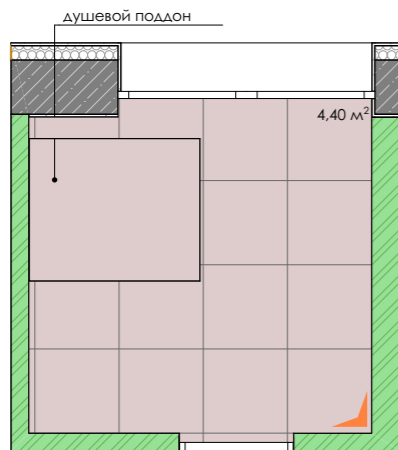
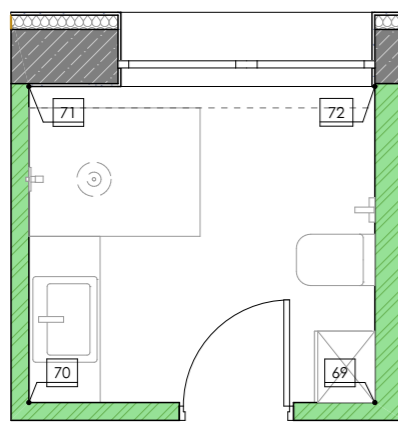

- плитка Mutina Pico BOPBD01_BluedotsBlanc, 590 × 590 мм, S=10,74 м2
- плитка Bestile Meraki Meraki_Aquamarinal, 198 × 228 мм, S=6,13 м2
- покраска интерьерной краской, S=2,35 м2
- Valar Inalco VALAR Blanco Bush-hammered (пол), 590 × 590 мм, S=4,40 м2

Развертки с/у девочки	Дата	Лист
	28.01.20	25



Развертки гостиной комнаты, кабинета и хозяйской гардеробной

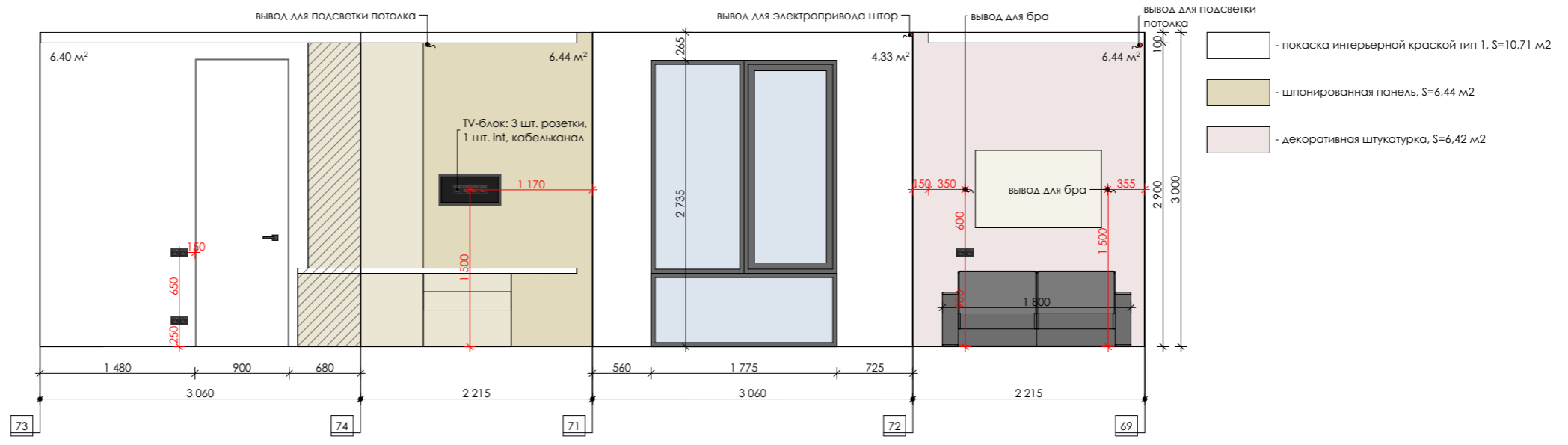
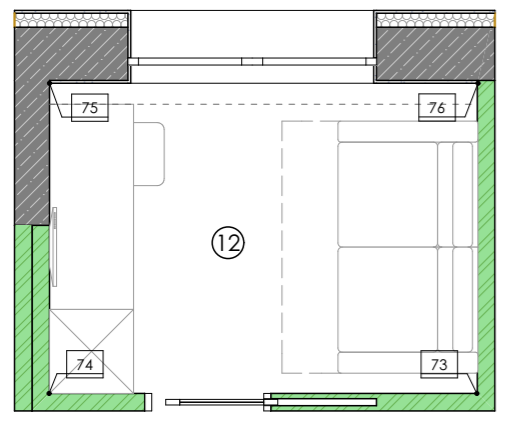

- покраска интерьерной краской тип 1, S=10,71 м²
- шпонированная панель, S=6,44 м²
- декоративная штукатурка, S=6,42 м²

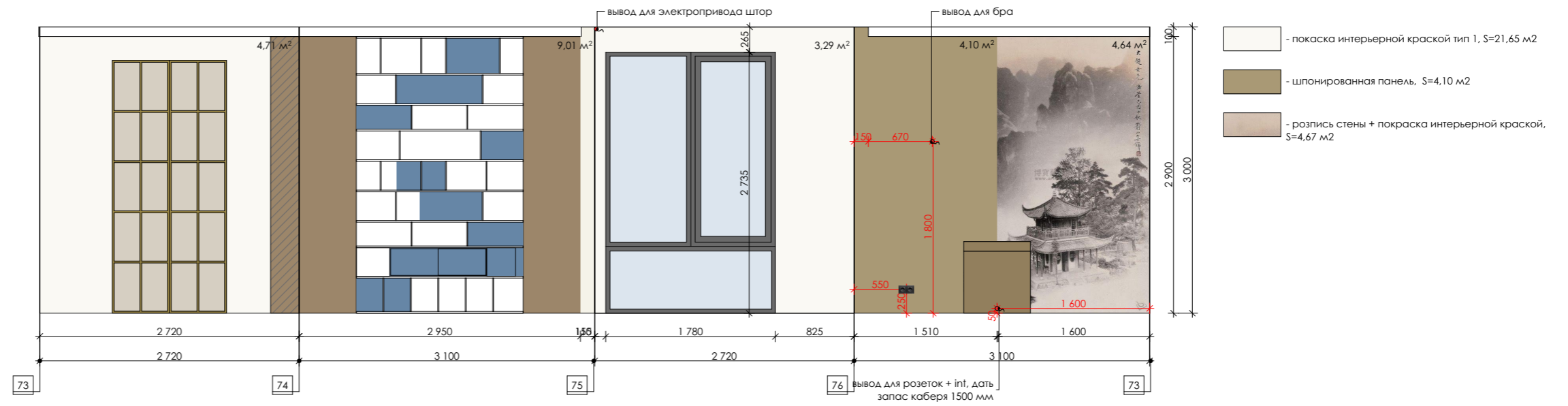
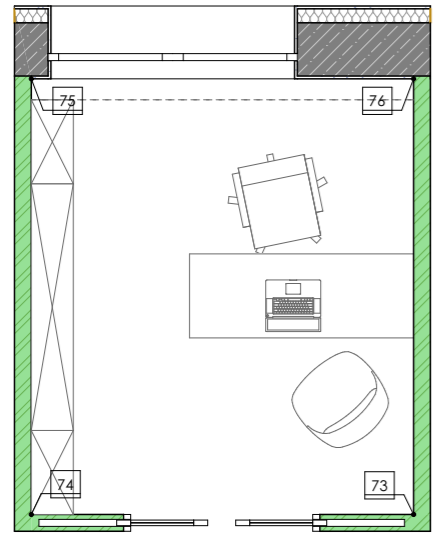

- покраска интерьерной краской тип 1, S=21,65 м²
- шпонированная панель, S=4,10 м²
- роспись стены + покраска интерьерной краской, S=4,67 м²

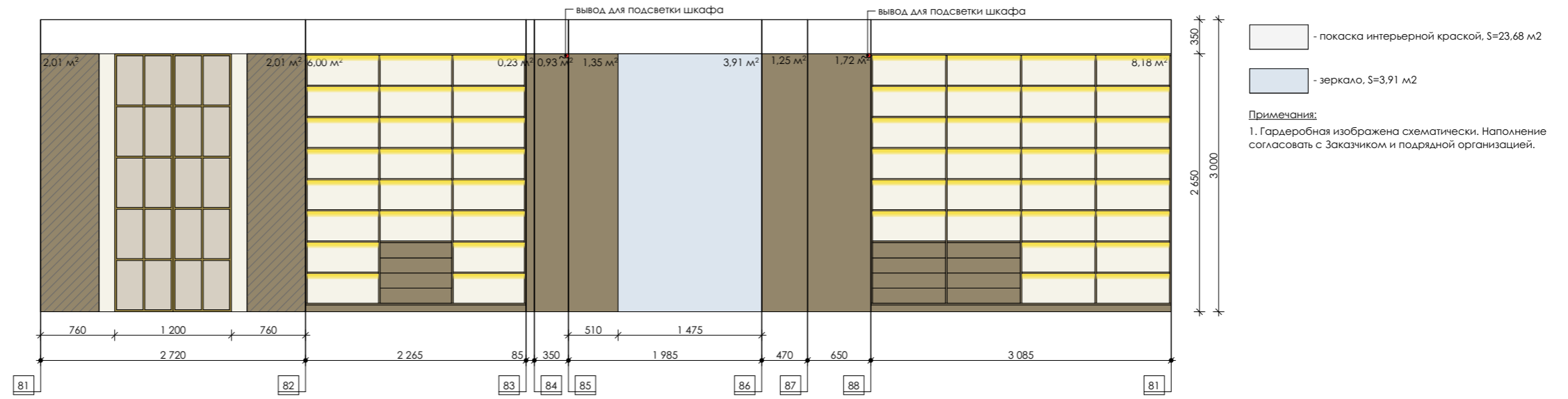
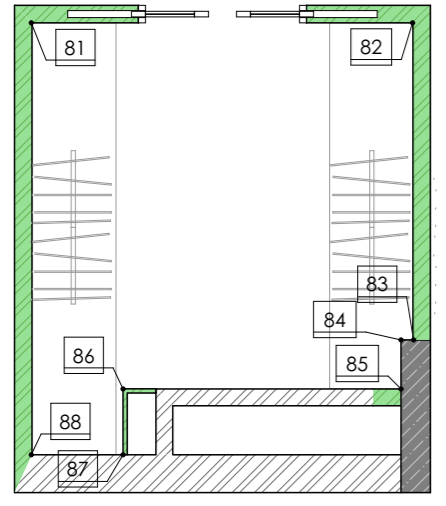

- покраска интерьерной краской, S=23,68 м²
- зеркало, S=3,91 м²

Примечания:
1. Гардеробная изображена схематически. Наполнение согласовать с Заказчиком и подрядной организацией.



Развертки хозяйского с/у

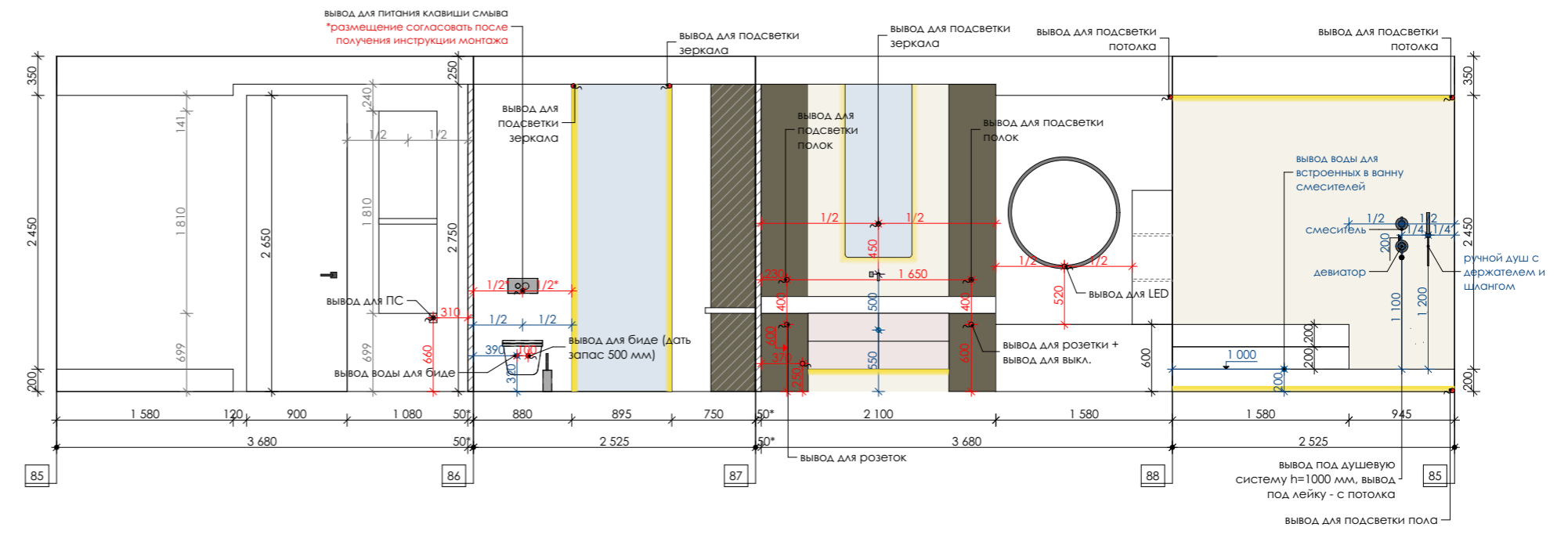
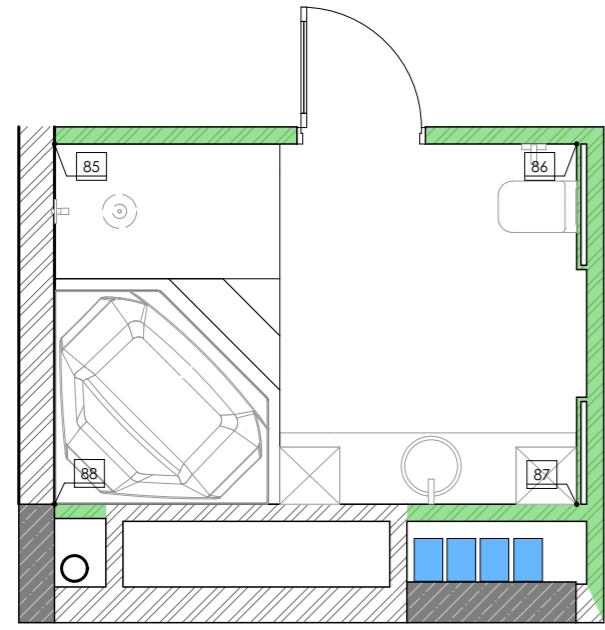

Раскладка плитки вариант 1

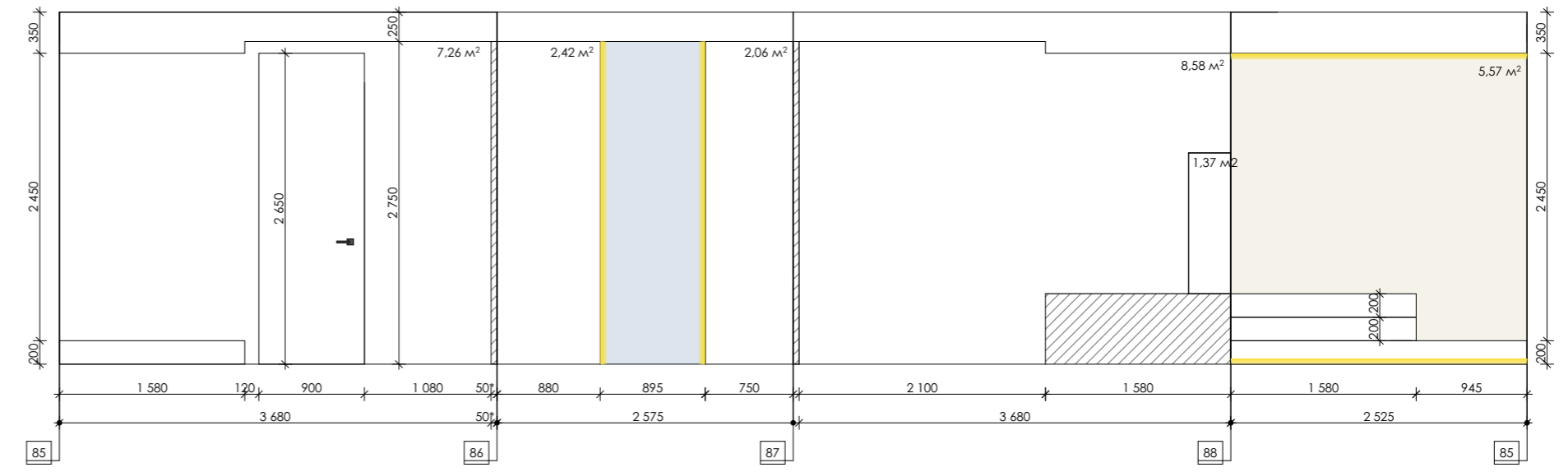
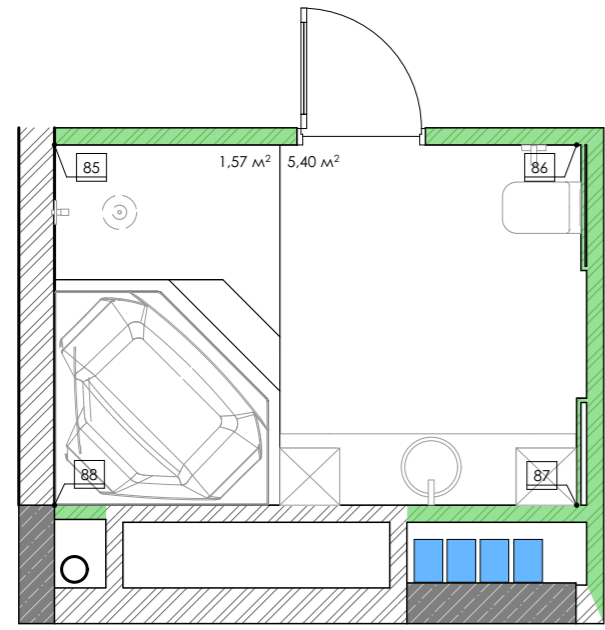

- слэб из мрамора Палиссандро Нуволато, S=5,57 м²
- слэб из мрамора Волакас Селект, S=21,69 м²
- слэб из мрамора Волакас Селект (пол), S=9,08 м²

Развертки хозяйского с/у	Дата	Лист
	28.01.20	27



Развертки хозяйского с/у

Раскладка плитки вариант 2

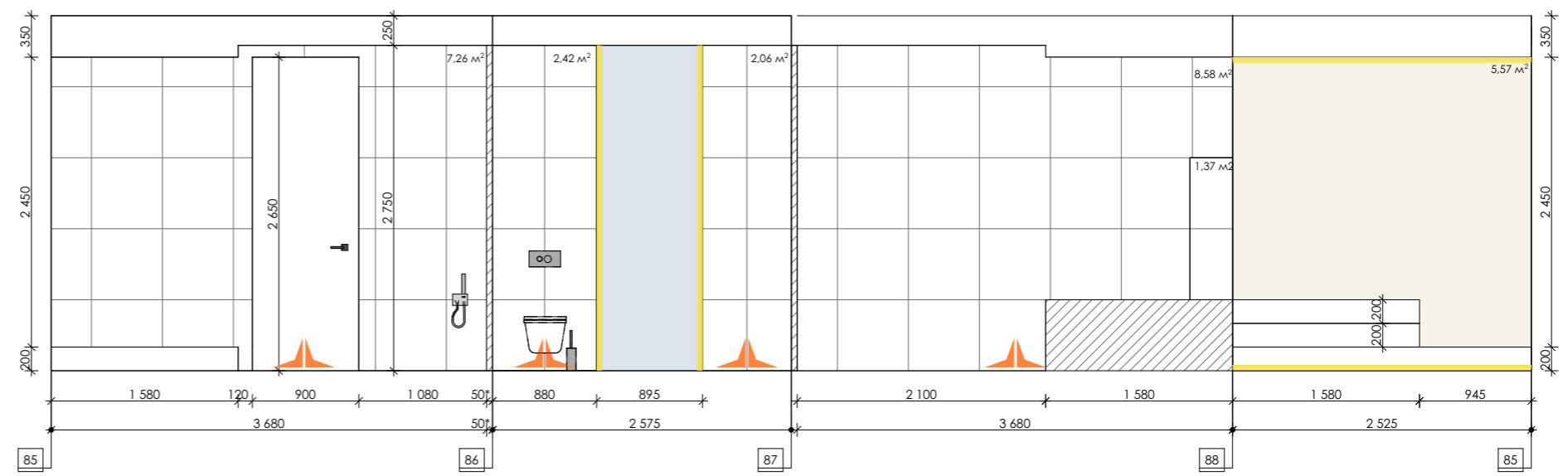
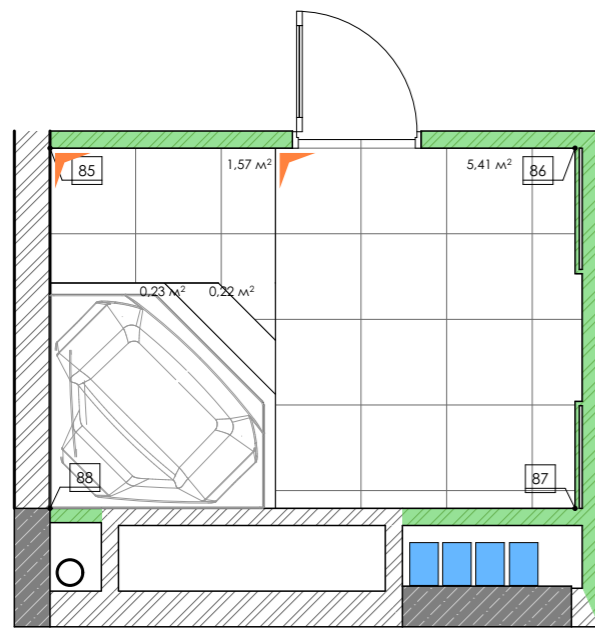

- слэб из мрамора Палиссандро Нуволато, S=5,57 м2
- плитка Calacatta Ovulato, 600 × 600 мм, S=21,69 м2
- плитка Calacatta Ovulato, 600 × 600 мм (пол), S=9,08 м2

Развертки хозяйского с/у	Дата	Лист
	28.01.20	28



Развертки спальни

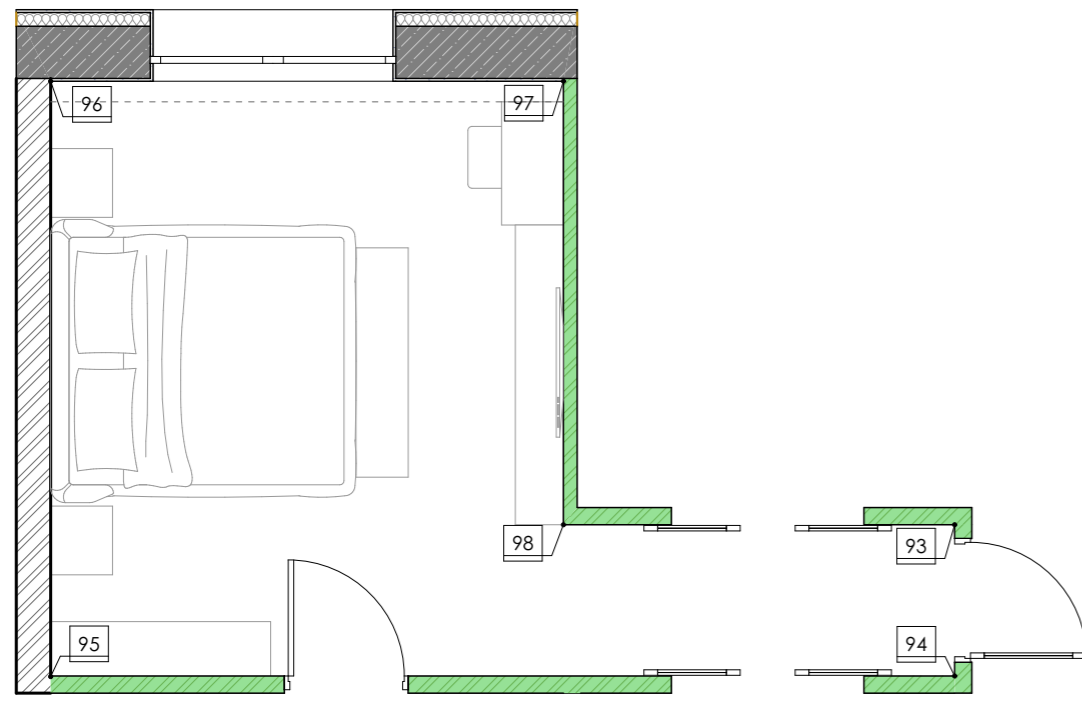

- покраска интерьерной краской тип 1, S=31,68 м2
- покраска интерьерной краской тип 1, S=13,21 м2

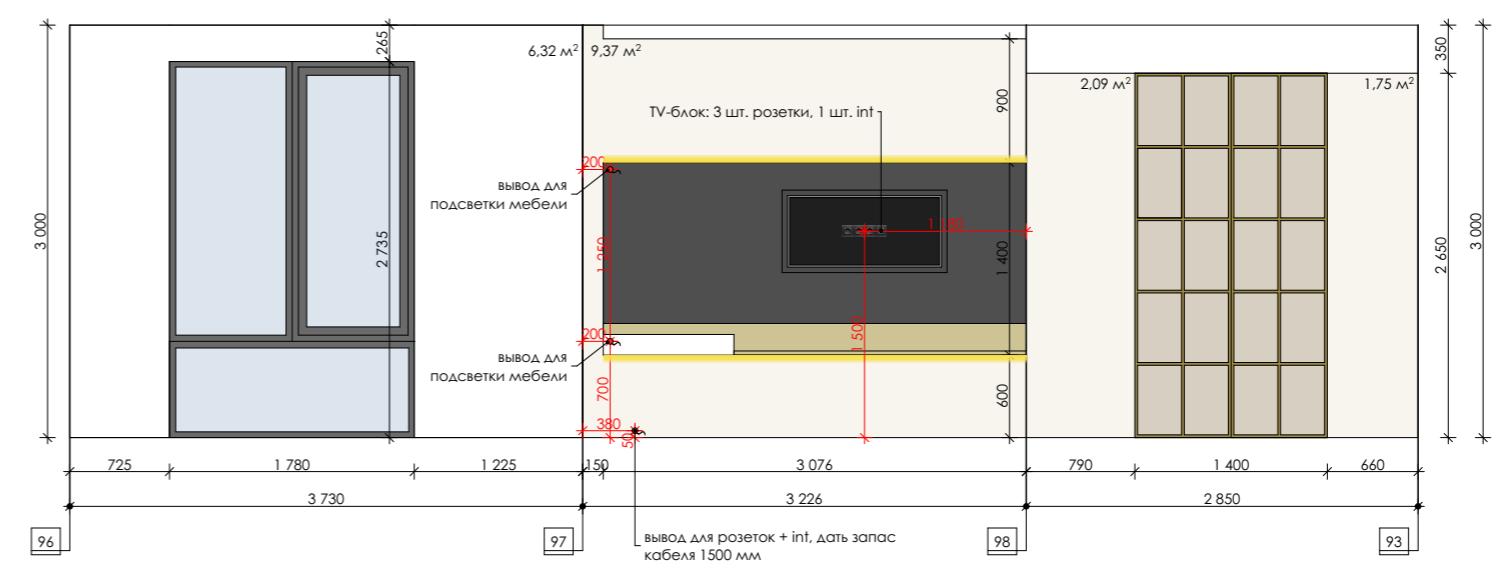
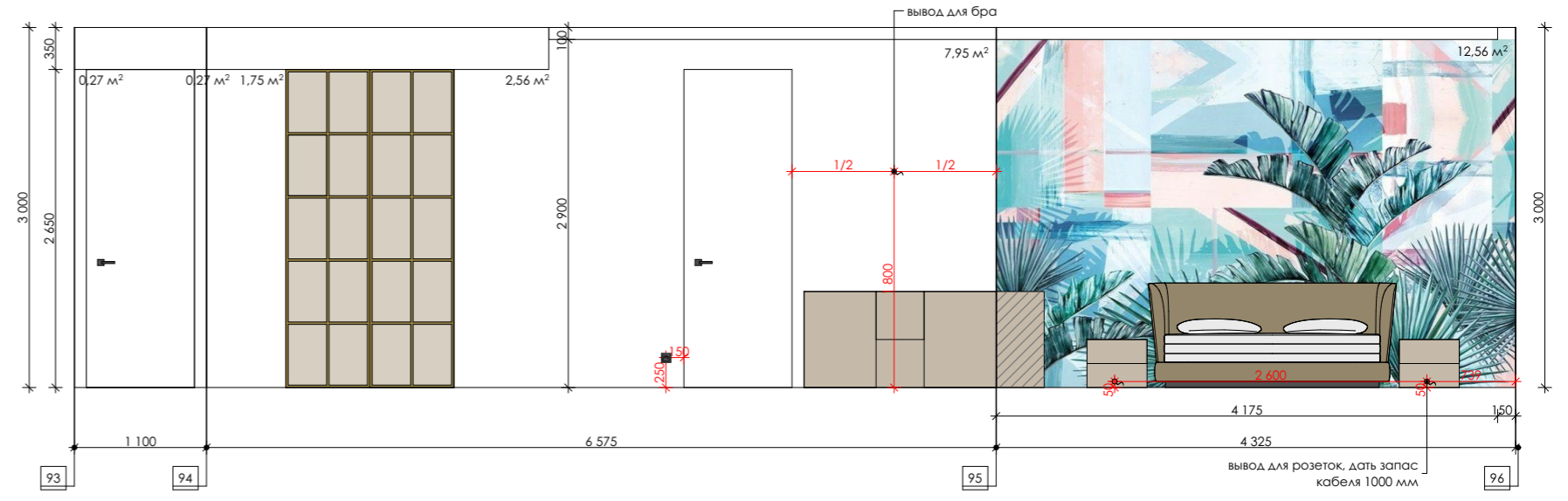

Развертки спальни	Дата	Лист
	28.01.20	29



Экспликация корпусной мебели прихожей и гостиной

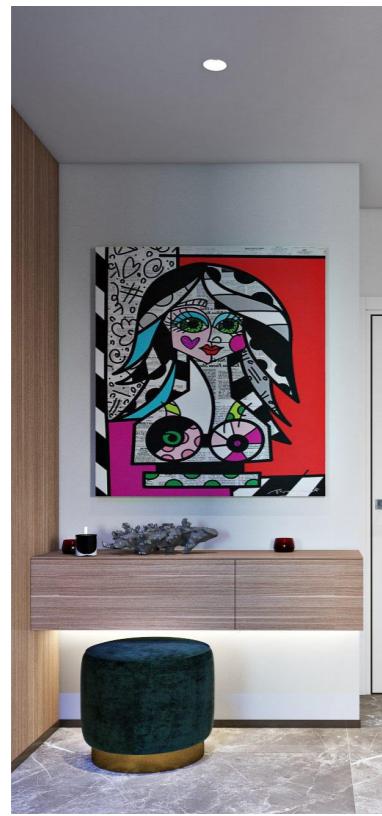

Тумба
Фронтальный вид

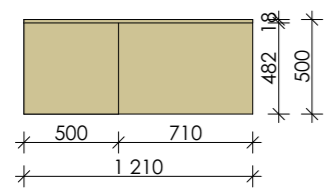

Фасад, столешница и боковины:
Боковины и задняя стенка ящика: *Дер. эгген. венге*
Направляющие ящика: Blum Movento с Tip on Blumotion
(открытие на нажатии, доводчик)

Примечания:
1. Материалы и их декор (цвет, текстура) согласовать с Заказчиком.
2. Размеры даны проектные и могут отличаться от фактических.

Стеллаж.
Фронтальный вид

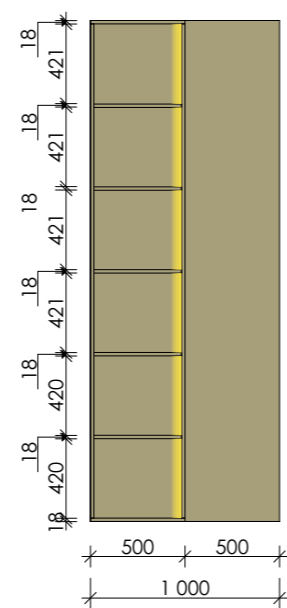

Стеллаж.
Вид сбоку

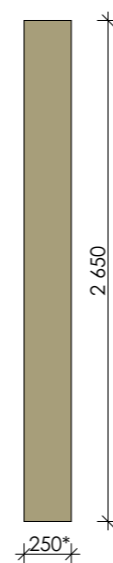

Фасад и корпус: крашенный МДФ 18 мм
Петли для фасадов: Blum Clip Top Blumotion (встроенный доводчик)
Открытие фасадов: Blum Tip On Blumotion (открытие на нажатии)

Примечания:
1. Материалы и их декор (цвет, текстура) согласовать с Заказчиком.
2. Размеры даны проектные и могут отличаться от фактических.

Стеллаж.
Фронтальный вид

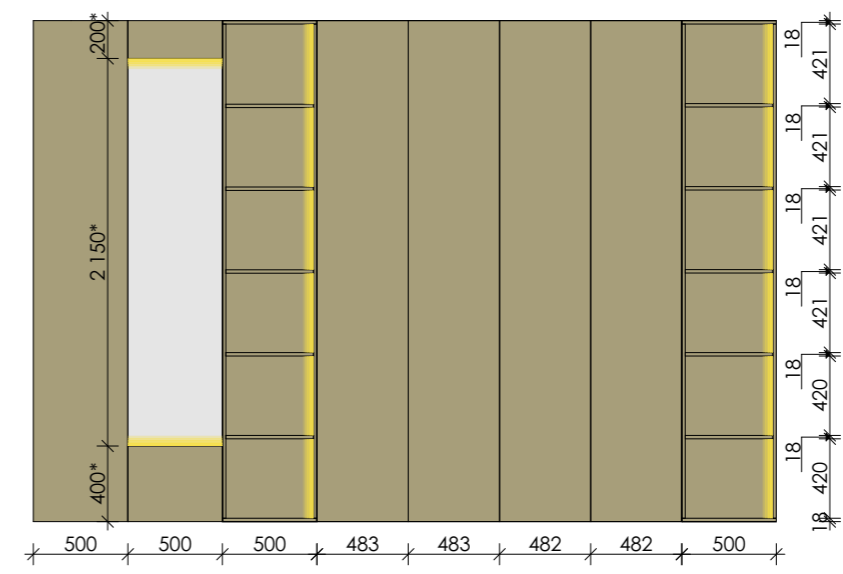

Стеллаж.
Вид сбоку

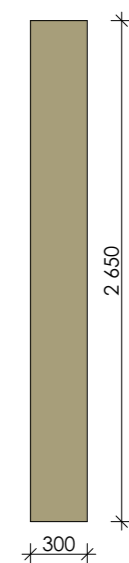

Экспликация корпусной мебели прихожей и гостиной	Дата	Лист
	28.01.20	56



Экспликация корпусной мебели гостиной

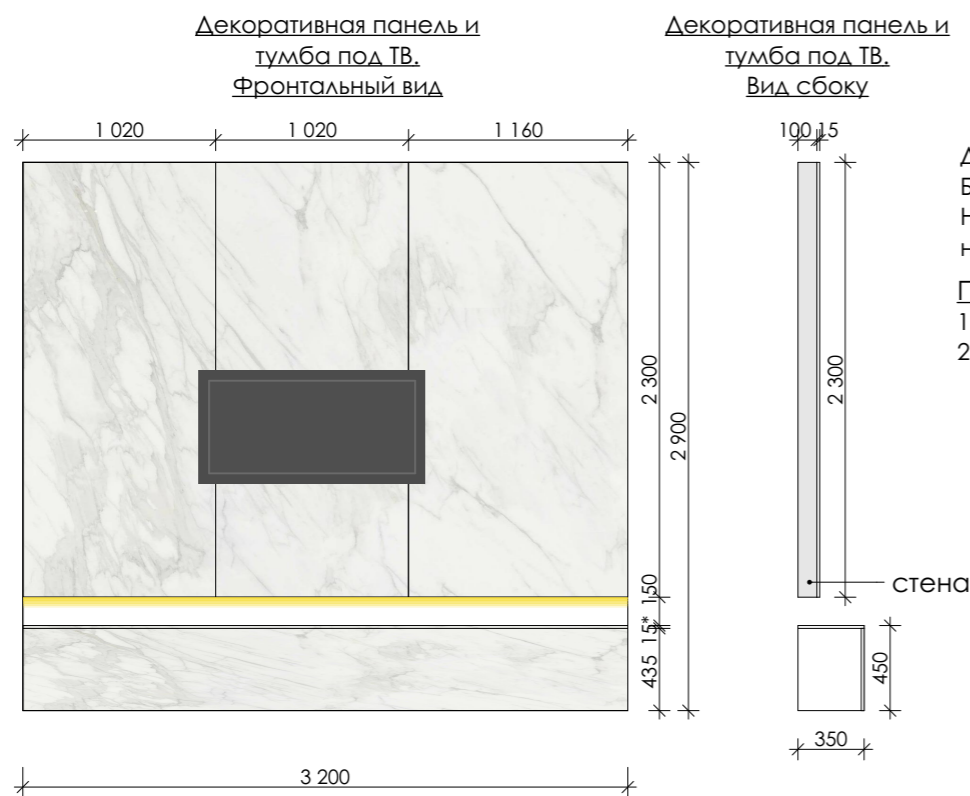

Декоративная панель, фасады, столешница и боковины: Laminat
 Боковины и задняя стенка ящика: ДСП Egger 18 мм
 Направляющие ящика: Blum Movento с Tip on Blumotion (открытие на нажатии, доводчик)

- Примечания:**
1. Материалы и их декор (цвет, текстура) согласовать с Заказчиком.
 2. Размеры даны проектные и могут отличаться от фактических.

Экспликация корпусной мебели гостиной	Дата	Лист
	28.01.20	57



Экспликация корпусной мебели кухни и столовой



Кухня.
Вид сбоку 1

Кухня.
Фронтальный вид 1

Кухня.
Фронтальный вид 2

Кухня.
Вид сбоку 2

Остров.
Вид сбоку

Остров.
Фронтальный вид

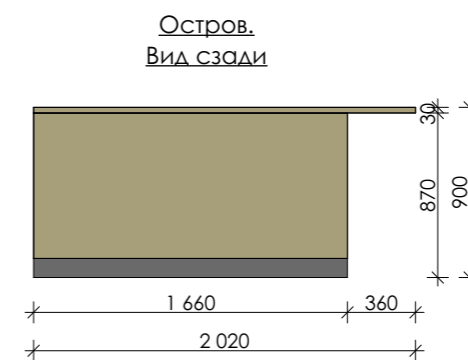
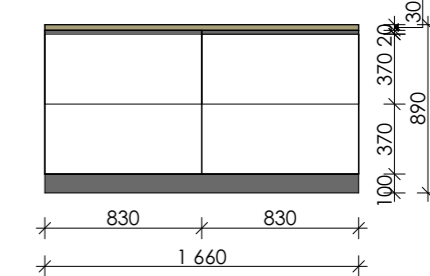
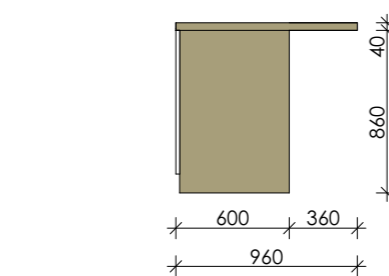
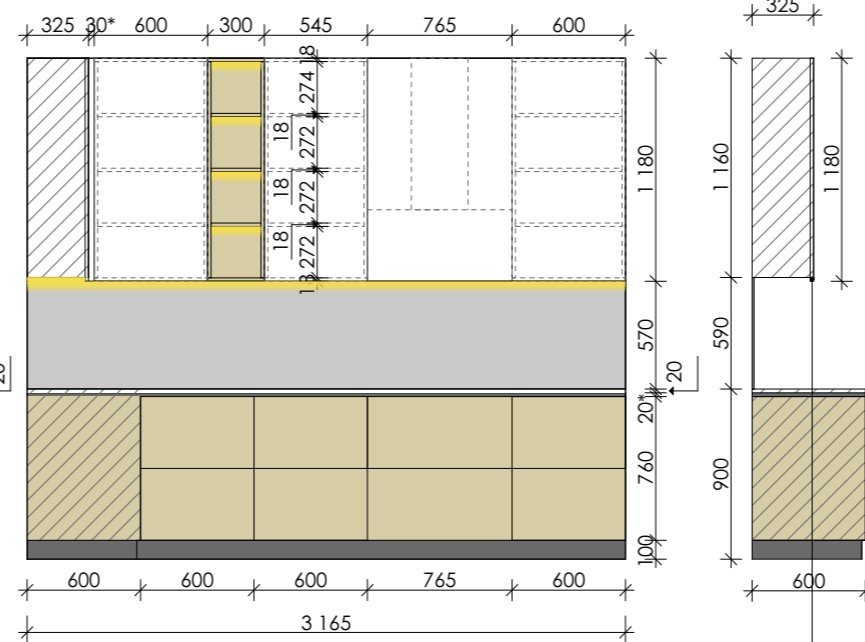
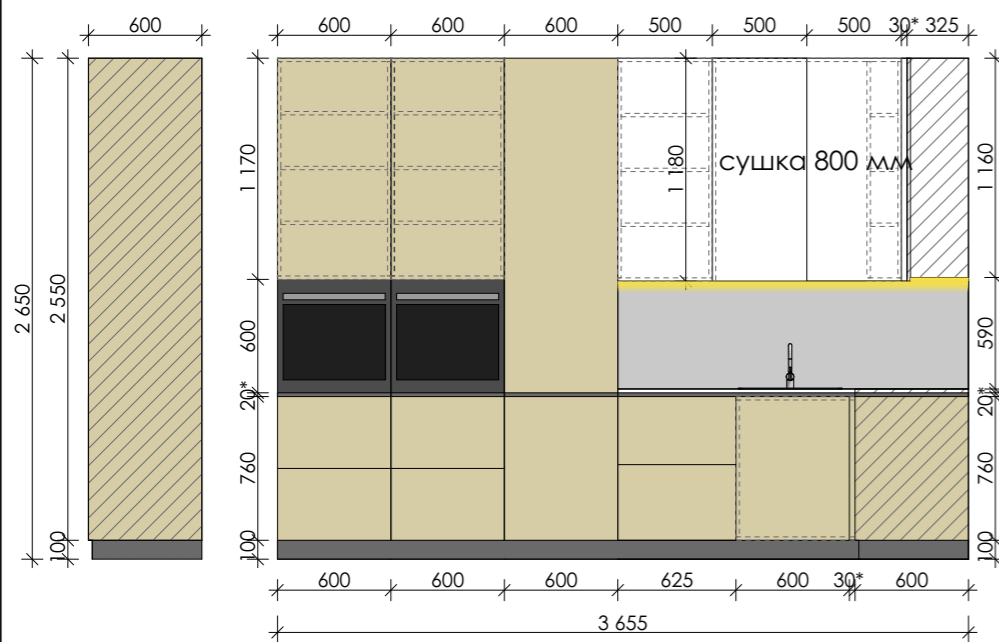

Фасады верхних модулей: крашенный МДФ 18 мм
 Фасады нижних модулей и пеналов: шпонированный МДФ 18 мм
 Столешница: кварц 20 мм
 Петли для фасадов: Blum Clip Top Blumotion (встроенный доводчик)
 Корпус: ДСП Egger 18 мм
 Ящик и направляющие: Blum Legrabox Terra белый шелк с Tip on Blumotion (открытие на нажатии, доводчик)
 Ручка: ручка-профиль VOLPATO L-образная, алюминий под покраску
 Цоколь: алюминиевый под покраску

Примечания:
 1. Материалы и их декор (цвет, текстура) согласовать с Заказчиком.
 2. Количество ящиков в нижних модулях согласовать с Заказчиком.
 3. Размеры даны проектные и могут отличаться от фактических.

фасады верхних модулей на 20 мм длиннее для комфортного открывания

Фасады: крашенный МДФ 18 мм
 Столешница: акрил 30 мм
 Корпус: ДСП Egger 18 мм
 Ящик и направляющие: Blum Legrabox Terra белый шелк с Tip on Blumotion (открытие на нажатии, доводчик)
 Цоколь: алюминиевый под покраску

Примечания:
 1. Материалы и их декор (цвет, текстура) согласовать с Заказчиком.
 2. Размеры даны проектные и могут отличаться от фактических.

Экспликация корпусной мебели кухни и столовой	Дата	Лист
	28.01.20	58



Экспликация корпусной мебели прачечной



Шкаф для прачечной.
Фронтальный вид



Шкаф для прачечной.
Вид сбоку

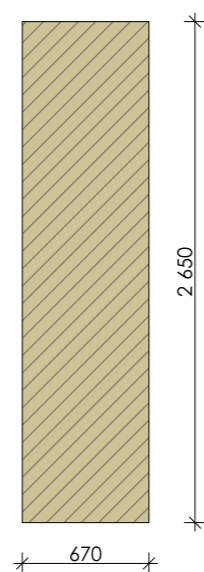

Шкаф для прачечной.
Фронтальный вид

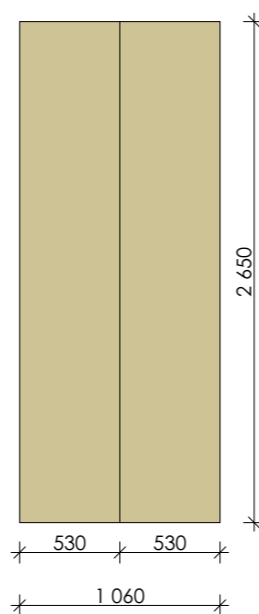

Шкаф для прачечной.
Вид сбоку

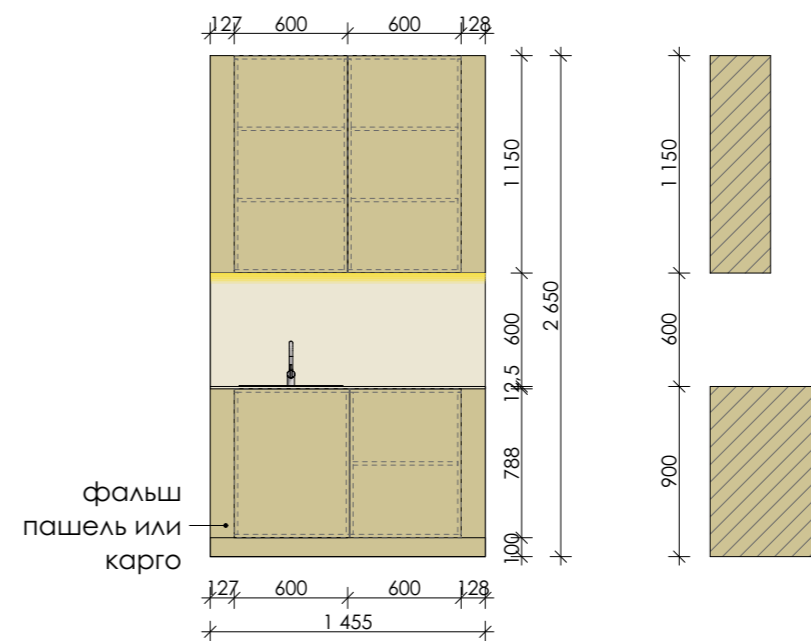
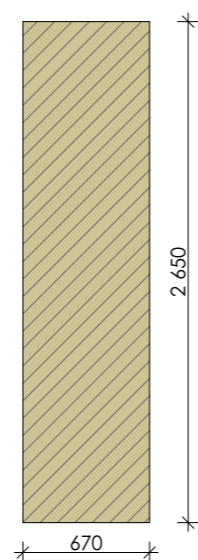

Фасады: ДСП Cleaf или ДСП Egger 18 мм
Корпус: ДСП Egger 18 мм
Петли для фасадов: Blum Clip Top Blumotion (встроенный доводчик)
Открытие фасадов: Blum Tip On Blumotion (открытие на нажатии)

Примечания:

- 1. Материалы и их декор (цвет, текстура) согласовать с Заказчиком.
- 2. Наполнение шкафа согласовать с Заказчиком.
- 3. Размеры даны проектные и могут отличаться от фактических.

Фасады: ДСП Cleaf или ДСП Egger 18 мм
Корпус: ДСП Egger 18 мм
Петли для фасадов: Blum Clip Top Blumotion (встроенный доводчик)
Открытие фасадов: Blum Tip On Blumotion (открытие на нажатии)

Примечания:

- 1. Материалы и их декор (цвет, текстура) согласовать с Заказчиком.
- 2. Наполнение шкафа согласовать с Заказчиком.
- 3. Размеры даны проектные и могут отличаться от фактических.

Фасады: ДСП Cleaf или ДСП Egger 18 мм
Корпус: ДСП Egger 18 мм
Столешница: Laminam 12,5 мм или кварц 20 мм
Петли для фасадов: Blum Clip Top Blumotion (встроенный доводчик)
Открытие фасадов: Blum Tip On Blumotion (открытие на нажатии)

Примечания:

- 1. Материалы и их декор (цвет, текстура) согласовать с Заказчиком.
- 2. Размеры даны проектные и могут отличаться от фактических.



Экспликация корпусной мебели с/у гостевого, с/у мальчика и детской мальчика



Тумба в с/у гостевой.
Фронтальный вид

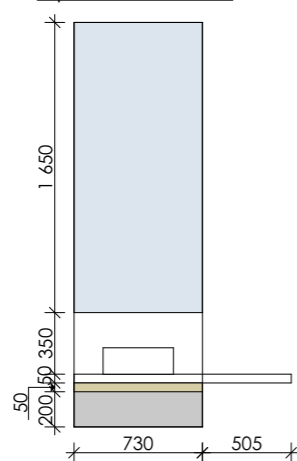

Тумба в с/у гостевой.
Вид сверху.

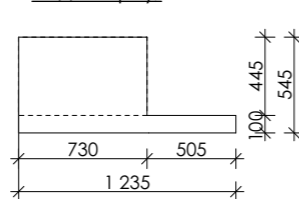

Тумба в с/у гостевой.
Вид сбоку

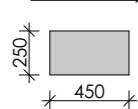

Фасад:
Столешница: акрил или кварц 50 мм
Боковины и задняя стенка ящика: ДСП Egger 18 мм
Направляющие ящика: Blum Movento с Tip on Blumotion (открытие на нажатии, доводчик)

Примечания:

1. Материалы и их декор (цвет, текстура) согласовать с Заказчиком.
2. Размещение умывальника согласовать после выбора модели умывальника.
3. Размеры даны проектные и могут отличаться от фактических.

Тумба в с/у для мальчика.
Фронтальный вид

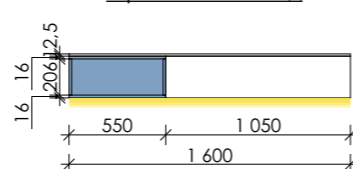

Тумба в с/у для мальчика.
Вид сбоку

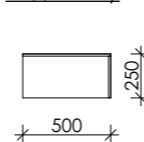

Фасад и столешница, боковина и боковые стенки ящика: Laminat 12,5 мм
Полка: крашенный МДФ 16 мм
Направляющие ящика: Blum Movento с Tip on Blumotion (открытие на нажатии, доводчик)

Примечания:

1. Материалы и их декор (цвет, текстура) согласовать с Заказчиком.
2. Размещение умывальника согласовать после выбора модели умывальника.
3. Размеры даны проектные и могут отличаться от фактических.

Полка над кроватью.
Вид сбоку

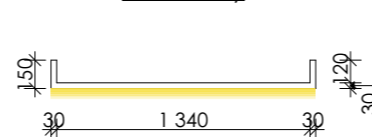

Материал: крашенный МДФ 18 мм

Шкаф.
Вид сбоку

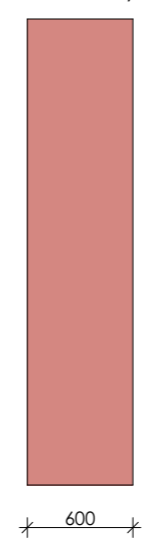

Шкаф.
Фронтальный вид

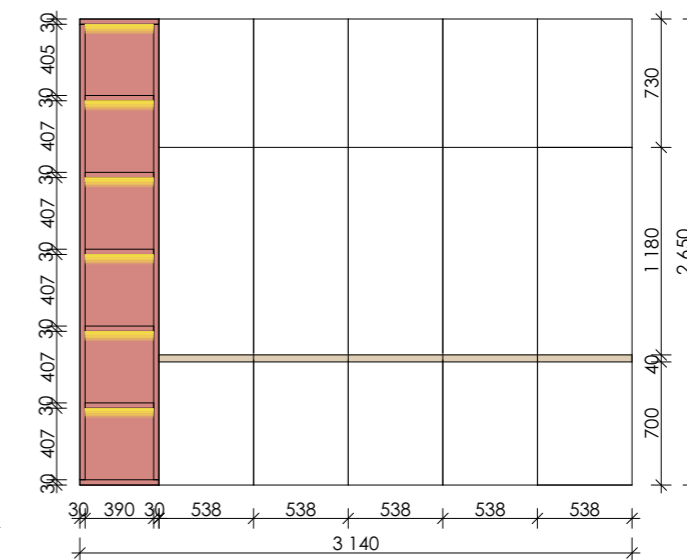

Шкаф.
Вид сбоку

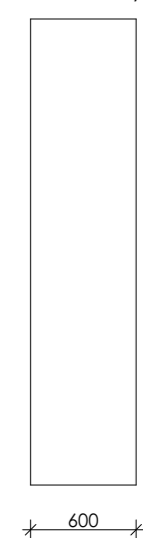

Фасады: крашенный МДФ 18 мм
Стеллаж: крашенный МДФ 30 мм
Корпус: ДСП Egger 18 мм
Петли для фасадов: Blum Clip Top Blumotion (встроенный доводчик)
Открытие фасадов: Blum Tip On Blumotion (открытие на нажатии)

Примечания:

1. Наполнение шкафа и декор материалов согласовать с Заказчиком.
2. Размеры даны проектные и могут отличаться от фактических.



Экспликация корпусной мебели детской девочки



Стеллаж.
Вид сбоку.

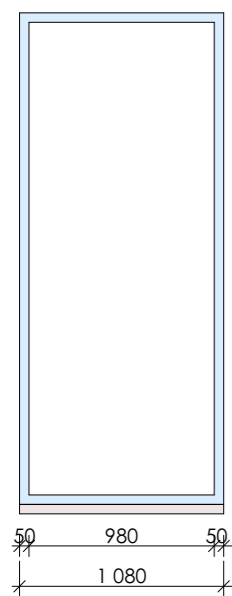

Стеллаж.
Фронтальный вид.
Фасады

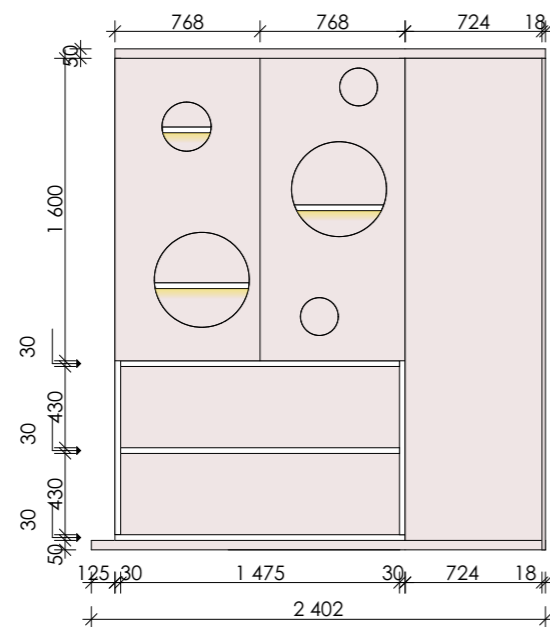

Стеллаж.
Фронтальный вид.
Внутри

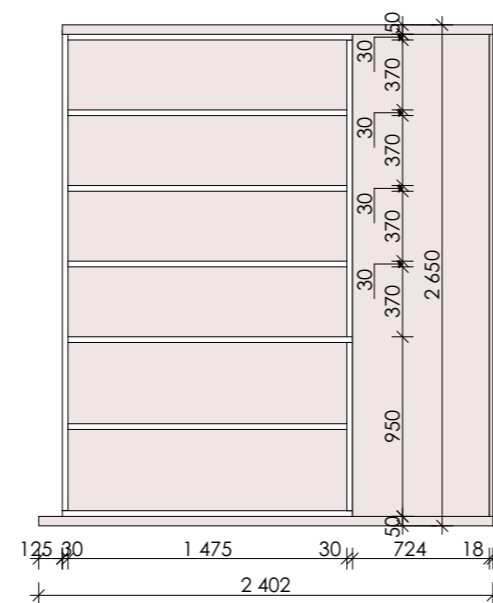

Стеллаж.
Вид сбоку.

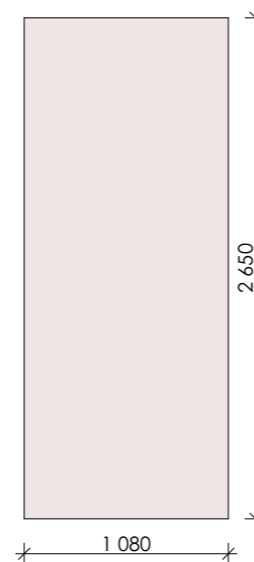

Шкаф.
Вид сбоку

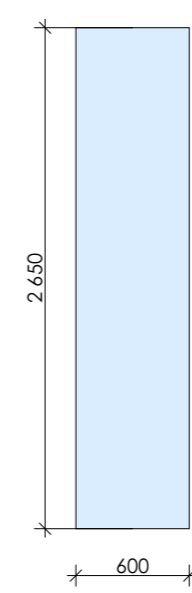

Шкаф.
Фронтальный вид

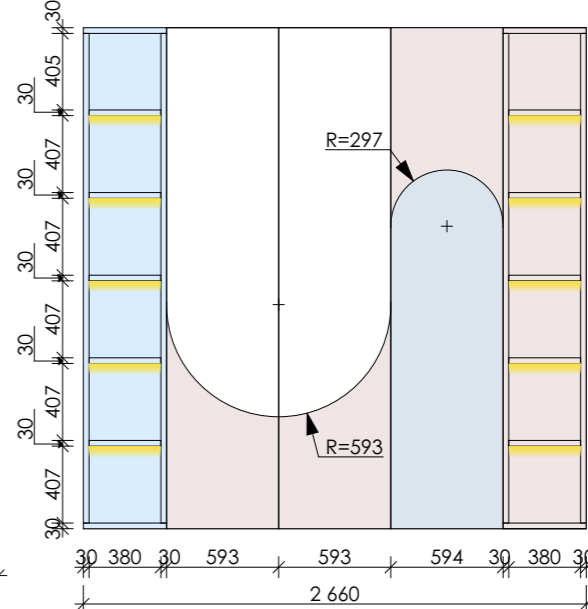

Шкаф.
Вид сбоку

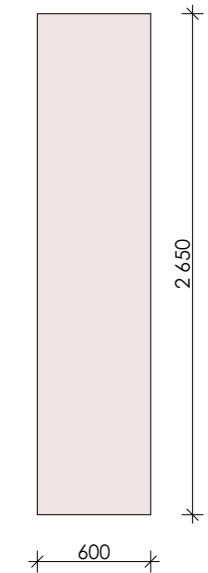

Стеллаж.
Вид сверху/снизу.

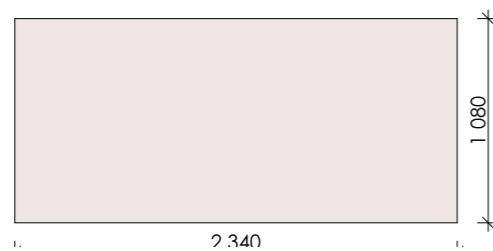

Петли для фасадов: Blum Clip Top Blumotion (встроенный доводчик)
Открытие фасадов: Blum Tip On Blumotion (открытие на нажатии)

Примечания:

1. Декор материалов согласовать с Заказчиком.
2. Подобрать материал конструкции с учетом его прочности.
3. Размеры даны проектные и могут отличаться от фактических.

Фасады: крашенный МДФ 18 мм и зеркало
 Стеллаж: крашенный МДФ 30 мм
 Корпус: ДСП Egger 18 мм
 Петли для фасадов: Blum Clip Top Blumotion (встроенный доводчик)
 Открытие фасадов: Blum Tip On Blumotion (открытие на нажатии)

Примечания:

1. Наполнение шкафа и декор материалов согласовать с Заказчиком.
2. Размеры даны проектные и могут отличаться от фактических.



Экспликация корпусной мебели детской и с/у девочки



Письменный стол.
Фронтальный вид



Письменный стол.
Вид сбоку



Пенал в с/у для
девочки.
Вид сбоку

Пенал в с/у для
девочки.
Фронтальный вид.

Пенал в с/у для
девочки.
Фронтальный вид.

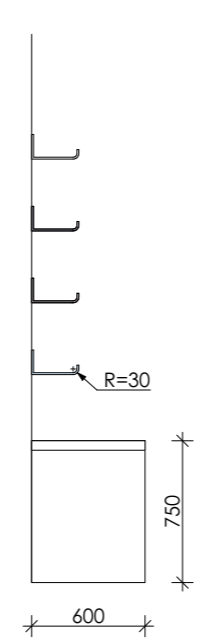
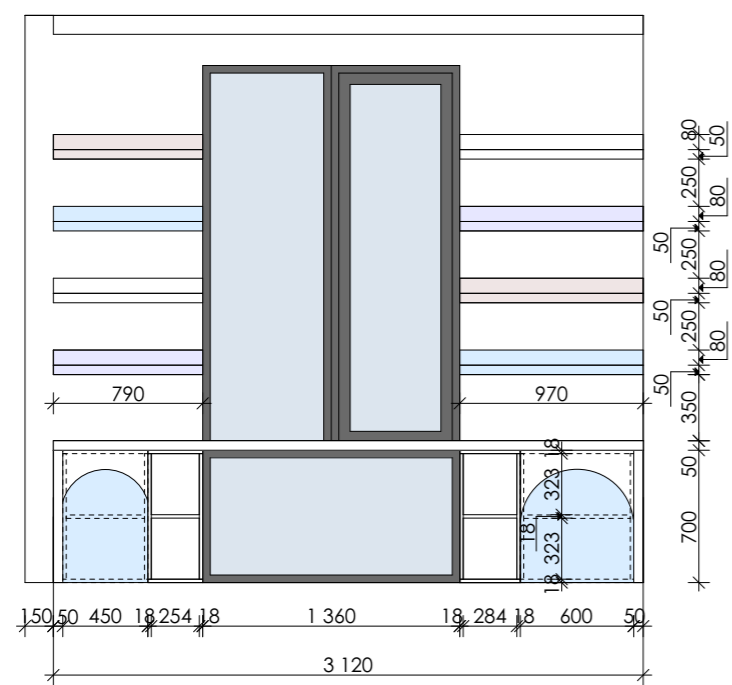

Тумба в с/у для
девочки.
Фронтальный вид

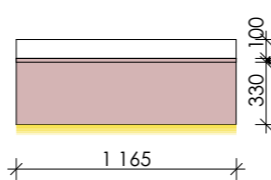

Тумба в с/у для
девочки.
Вид сбоку

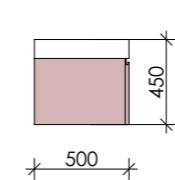

Фасад и боковины: МДФ 20 мм
Столешница: акрил или кварц 100 мм
Боковины и задняя стенка ящика: ДСП Egger 18 мм
Направляющие ящика: Blum Movento с Tip on Blumotion (открытие на нажатии, доводчик)

Примечания:
1. Материалы и их декор (цвет, текстура) согласовать с Заказчиком.
2. Размещение умывальника согласовать после выбора модели умывальника.

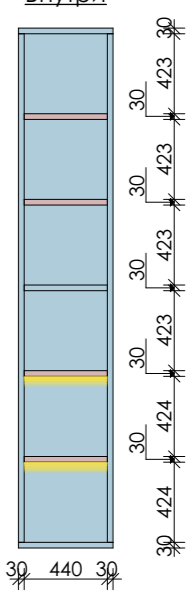
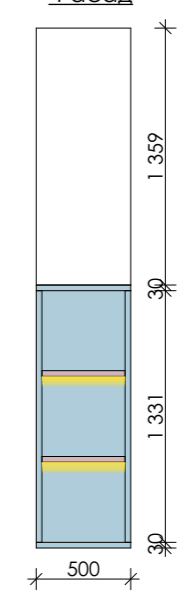
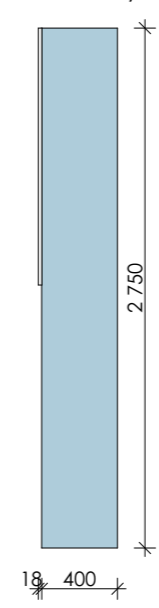

Фасад: МДФ 18 мм
Корпус: МДФ 30 мм
Петли для фасадов: Blum Clip Top Blumotion (встроенный доводчик)
Открытие фасадов: Blum Tip On Blumotion (открытие на нажатии)

Примечания:
1. Материалы и их декор (цвет, текстура) согласовать с Заказчиком.

Полки: крашенный металл
Столешница: крашенный МДФ 50 мм
Фасады и корпус: крашенный МДФ 18 мм
Боковины и задняя стенка ящика: ДСП Egger 18 мм
Петли для фасадов: Blum Clip Top Blumotion (встроенный доводчик)
Открытие фасадов: Blum Tip On Blumotion (открытие на нажатии)

Примечания:
1. Материалы и их декор (цвет, текстура) согласовать с Заказчиком.
2. Размеры даны проектные и могут отличаться от фактических.

Экспликация корпусной мебели детской и с/у девочки	Дата	Лист
	28.01.20	62



Экспликация корпусной мебели гостиной комнаты, кабинета и хозяйского с/у



Вид сбоку

Фронтальный вид

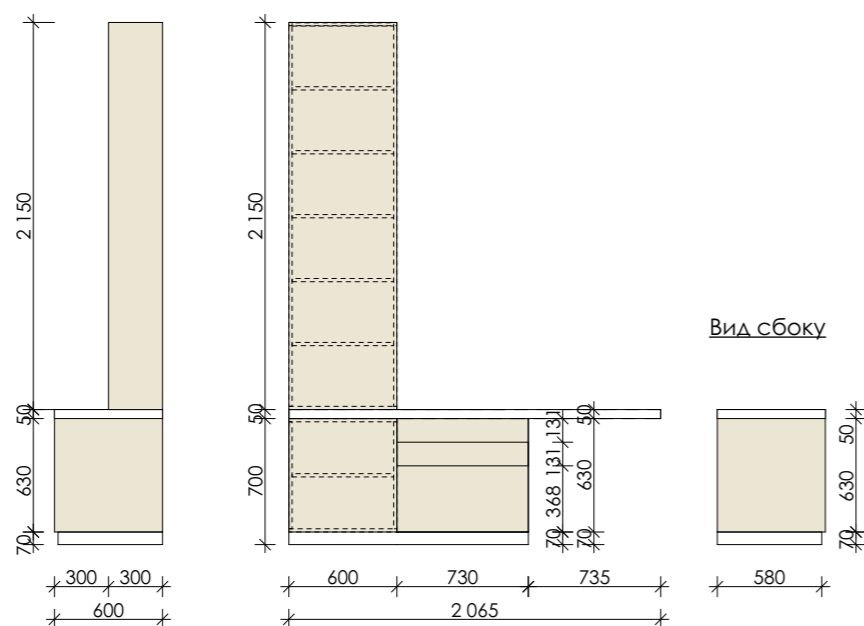

Фасад и боковины: МДФ 18 мм
 Фасады: ДСП Cleaf или ДСП Egger 18 мм
 Корпус: ДСП Egger 18 мм
 Столешница: ДСП Cleaf или ДСП Egger 50 мм
 Боковины и задняя стенка ящика: ДСП Egger 18 мм
 Направляющие ящика: Blum Movento с Tip on Blumotion (открытие на нажатии, доводчик)
 Петли для фасадов: Blum Clip Top Blumotion (встроенный доводчик)
 Открывание фасадов: Blum Tip On Blumotion (открывание на нажатии)

Примечания:

1. Материалы и их декор (цвет, текстура) согласовать с Заказчиком.
2. Размеры даны проектные и могут отличаться от фактических.



Стеллаж.
Фронтальный вид

Стеллаж.
Вид сбоку

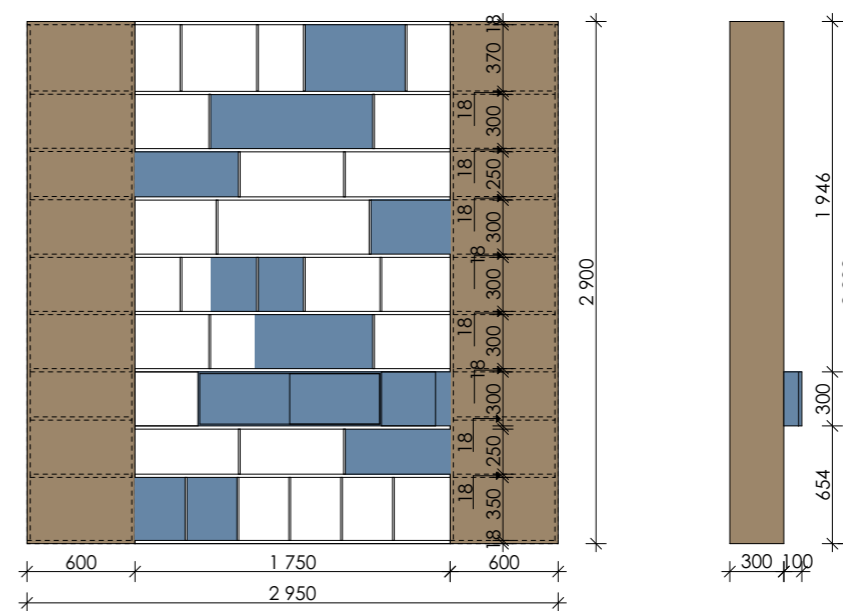

Фасад: тонированное зеркало
 Корпус: крашенный МДФ 18 мм
 Боковины и задняя стенка ящика: крашенный МДФ 18 мм
 Направляющие ящика: Blum Movento с Tip on Blumotion (открытие на нажатии, доводчик)
 Петли для фасадов: Blum Clip Top Blumotion (встроенный доводчик)
 Открывание фасадов: Blum Tip On Blumotion (открывание на нажатии)

Примечания:

1. Наполнение стеллажа, материалы и их декор (цвет, текстура) согласовать с Заказчиком.
2. Размеры даны проектные и могут отличаться от фактических.



Экспликация корпусной мебели хозяйской спальни



Зона ТВ.
Вид сбоку

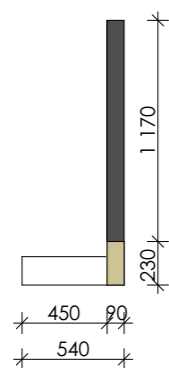

Зона ТВ.
Фронтальный вид

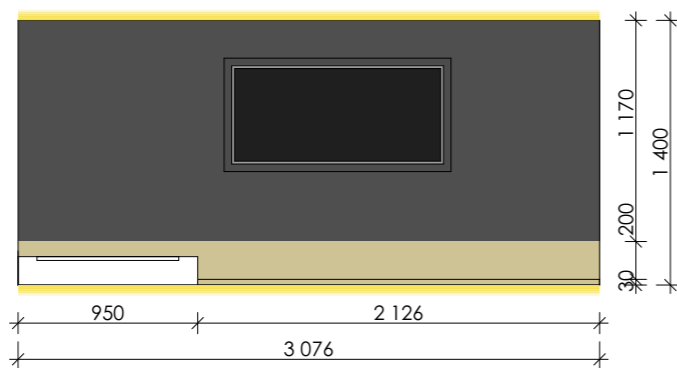

Зона ТВ.
Вид сбоку

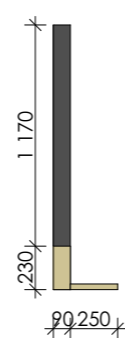

Прикроватная тумба
Фронтальный вид

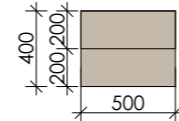

Прикроватная тумба
Вид сбоку

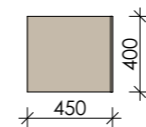

Зона ТВ.
Вид сверху

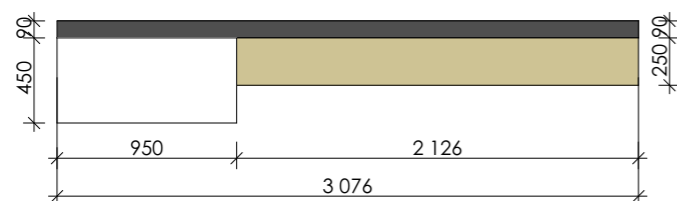

Примечания:

- 1. Продумать конструкцию с усилением для ТВ.
- 2. Материалы и их декор (цвет, текстура) согласовать с Заказчиком.
- 3. Размеры даны проектные и могут отличаться от фактических.

















